

EINBAU- UND BEDIENUNGSANLEITUNG



EB 8135/8136

Originalanleitung



Dreiwegeventil Typ 3535 mit Balgteil und Säulenjoch (Teilansicht)

Ventilbaureihe V2001

Dreiwegeventil für Wärmeträgeröl Typ 3535

Ausgabe April 2022



Hinweise zur vorliegenden Einbau- und Bedienungsanleitung

Diese Einbau- und Bedienungsanleitung (EB) leitet zur sicheren Montage und Bedienung an. Die Hinweise und Anweisungen dieser EB sind verbindlich für den Umgang mit SAMSON-Geräten. Die bildlichen Darstellungen und Illustrationen in dieser EB sind beispielhaft und daher als Prinzipdarstellungen aufzufassen.

- Für die sichere und sachgerechte Anwendung diese EB vor Gebrauch sorgfältig lesen und für späteres Nachschlagen aufbewahren.
- Bei Fragen, die über den Inhalt dieser EB hinausgehen, After Sales Service von SAMSON kontaktieren (aftersaleservice@samsongroup.com).



Gerätebezogene Dokumente, wie beispielsweise die Einbau- und Bedienungsanleitungen, stehen im Internet unter www.samsongroup.com > **Service & Support > Downloads > Dokumentation** zur Verfügung.

Hinweise und ihre Bedeutung

GEFAHR

Gefährliche Situationen, die zum Tod oder zu schweren Verletzungen führen

WARNUNG

Situationen, die zum Tod oder zu schweren Verletzungen führen können

HINWEIS

Sachschäden und Fehlfunktionen

Info

Informative Erläuterungen

Tipp

Praktische Empfehlungen

1	Sicherheitshinweise und Schutzmaßnahmen	1-1
1.1	Hinweise zu möglichen schweren Personenschäden	1-4
1.2	Hinweise zu möglichen Personenschäden	1-5
1.3	Hinweise zu möglichen Sachschäden	1-7
1.4	Warnhinweise am Gerät	1-8
2	Kennzeichnungen am Gerät.....	2-1
2.1	Typenschild des Ventils	2-1
2.2	Typenschild des Antriebs.....	2-2
3	Aufbau und Wirkungsweise.....	3-1
3.1	Varianten	3-1
3.2	Zusätzliche Einbauten.....	3-1
3.3	Technische Daten	3-4
4	Lieferung und innerbetrieblicher Transport.....	4-1
4.1	Lieferung annehmen.....	4-1
4.2	Ventil auspacken.....	4-1
4.3	Ventil transportieren und heben.....	4-1
4.3.1	Ventil transportieren	4-2
4.3.2	Ventil heben	4-3
4.4	Ventil lagern.....	4-3
5	Montage.....	5-1
5.1	Einbaubedingungen	5-1
5.2	Montage vorbereiten	5-2
5.3	Gerät montieren	5-2
5.3.1	Ventil und Antrieb zusammenbauen	5-4
5.3.2	Ventil in die Rohrleitung einbauen	5-4
5.4	Montiertes Ventil prüfen.....	5-5
5.4.1	Dichtheit.....	5-6
5.4.2	Hubbewegung.....	5-6
5.4.3	Sicherheitsstellung.....	5-6
5.4.4	Druckprobe	5-6
6	Inbetriebnahme.....	6-1
7	Betrieb.....	7-1
8	Störungen	8-1
8.1	Fehler erkennen und beheben	8-1
8.2	Notfallmaßnahmen durchführen.....	8-3

Inhalt

9	Instandhaltung	9-1
9.1	Periodische Prüfungen	9-3
9.2	Instandhaltungsarbeiten vorbereiten	9-3
9.3	Ventil nach Instandhaltungsarbeiten montieren	9-3
9.4	Instandhaltungsarbeiten	9-5
9.4.1	Metallbalg austauschen	9-5
9.4.2	Sitz und Kegel austauschen	9-7
9.5	Ersatzteile und Verbrauchsgüter bestellen	9-16
10	Außerbetriebnahme	10-1
11	Demontage	11-1
11.1	Ventil aus der Rohrleitung ausbauen	11-1
11.2	Antrieb demontieren	11-2
12	Reparatur	12-1
12.1	Geräte an SAMSON senden	12-1
13	Entsorgung	13-1
14	Zertifikate	14-1
15	Anhang	15-1
15.1	Werkzeuge und Anzugsmomente	15-1
15.2	Ersatzteile	15-1
15.3	Service	15-3

1 Sicherheitshinweise und Schutzmaßnahmen

Bestimmungsgemäße Verwendung

Das Dreiwegeventil Typ 3535 ist in Kombination mit einem Antrieb je nach Kegelanordnung als Misch- oder Verteilventil für Wärmeübertragungsanlagen mit organischen Wärmeträgern nach DIN 4745 vorgesehen.

Das Ventil und seine Antriebe sind für genau definierte Bedingungen ausgelegt (z. B. Betriebsdruck, eingesetztes Medium, Temperatur). Daher muss der Betreiber sicherstellen, dass das Stellventil nur dort zum Einsatz kommt, wo die Einsatzbedingungen den bei der Bestellung zugrundegelegten Auslegungskriterien entsprechen. Falls der Betreiber das Stellventil in anderen Anwendungen oder Umgebungen einsetzen möchte, muss er hierfür Rücksprache mit SAMSON halten.

SAMSON haftet nicht für Schäden, die aus Nichtbeachtung der bestimmungsgemäßen Verwendung resultieren sowie für Schäden, die durch äußere Kräfte oder andere äußere Einwirkungen entstehen.

→ Einsatzgrenzen, -gebiete und -möglichkeiten den technischen Daten und dem Typenschild entnehmen.

Vernünftigerweise vorhersehbare Fehlanwendung

Das Stellventil ist nicht für die folgenden Einsatzgebiete geeignet:

- Einsatz außerhalb der durch die technischen Daten und durch die bei Auslegung definierten Grenzen
- Einsatz außerhalb der durch die am Stellventil angeschlossenen Anbaugeräte definierten Grenzen

Ferner entsprechen folgende Tätigkeiten nicht der bestimmungsgemäßen Verwendung:

- Verwendung von Ersatzteilen, die von Dritten stammen
- Ausführung von nicht beschriebenen Instandhaltungs- und Reparaturarbeiten

Qualifikation des Bedienungspersonals

Das Stellventil darf nur durch Fachpersonal unter Beachtung anerkannter Regeln der Technik eingebaut, in Betrieb genommen, instand gehalten und repariert werden. Fachpersonal im Sinne dieser Einbau- und Bedienungsanleitung sind Personen, die aufgrund ihrer fachlichen Ausbildung, ihrer Kenntnisse und Erfahrungen sowie der Kenntnis der einschlägigen Normen die ihnen übertragenen Arbeiten beurteilen und mögliche Gefahren erkennen können.

Sicherheitshinweise und Schutzmaßnahmen

Bei Geräten in explosionsgeschützter Ausführung müssen die Personen eine Ausbildung oder Unterweisung bzw. eine Berechtigung zum Arbeiten an explosionsgeschützten Geräten in explosionsgefährdeten Anlagen haben.

Persönliche Schutzausrüstung

SAMSON empfiehlt, sich über die vom eingesetzten Medium ausgehenden Gefahren zu informieren, z. B. anhand der ► GESTIS-Stoffdatenbank. Je nach eingesetztem Medium und/oder der jeweiligen Tätigkeit ist unter anderem folgende Schutzausrüstung erforderlich:

- Schutzkleidung, Schutzhandschuhe, Atemschutz und Augenschutz beim Einsatz heißer, kalter, aggressiver und/oder ätzender Medien
 - Gehörschutz bei Arbeiten in Ventilnähe
 - Industrieschutzhelm
 - Auffanggurt, sofern Absturzgefahr besteht (z. B. bei Arbeiten in ungesicherten Höhen)
 - Sicherheitsschuhe, ggf. mit Schutz vor statischer Entladung
- ➔ Weitere Schutzausrüstung beim Anlagenbetreiber erfragen.

Änderungen und sonstige Modifikationen

Änderungen, Umbauten und sonstige Modifikationen des Produkts sind durch SAMSON nicht autorisiert. Sie erfolgen ausschließlich auf eigene Gefahr und können unter anderem zu Sicherheitsrisiken führen sowie dazu, dass das Produkt nicht mehr den für seine Verwendung erforderlichen Voraussetzungen entspricht.

Schutzeinrichtungen

Ob das Stellventil eine definierte Sicherheitsstellung bei Ausfall der Hilfsenergie einnimmt und ggf. welche, ist abhängig vom eingesetzten Antrieb (vgl. zugehörige Antriebsdokumentation). Die Sicherheitsstellung entspricht der Wirkrichtung und ist bei SAMSON-Antrieben auf dem Typenschild des Antriebs eingetragen.

Warnung vor Restgefahren

Um Personen- oder Sachschäden vorzubeugen, müssen Betreiber und Bedienungspersonal Gefährdungen, die am Stellventil vom Durchflussmedium und Betriebsdruck sowie vom Stelldruck und von beweglichen Teilen ausgehen können, durch geeignete Maßnahmen verhindern. Dazu müssen Betreiber und Bedienungspersonal alle Gefahrenhinweise, Warnhinweise und Hinweise dieser Einbau- und Bedienungsanleitung befolgen.

Gefahren, die sich durch die speziellen Arbeitsbedingungen am Einsatzort des Ventils ergeben, müssen in einer individuellen Gefährdungsbeurteilung ermittelt werden und durch entsprechende Betriebsanweisungen des Betreibers vermeidbar gemacht werden.

Sorgfaltspflicht des Betreibers

Der Betreiber ist für den einwandfreien Betrieb sowie für die Einhaltung der Sicherheitsvorschriften verantwortlich. Der Betreiber ist verpflichtet, dem Bedienungspersonal diese Einbau- und Bedienungsanleitung und die mitgeltenden Dokumente zur Verfügung zu stellen und das Bedienungspersonal in der sachgerechten Bedienung zu unterweisen. Weiterhin muss der Betreiber sicherstellen, dass das Bedienungspersonal oder Dritte nicht gefährdet werden.

Der Betreiber ist außerdem dafür verantwortlich, dass die in den technischen Daten definierten Grenzwerte für das Produkt nicht über- oder unterschritten werden. Das gilt auch für An- und Abfahrprozesse. An- und Abfahrprozesse sind Teil der Betreiberprozesse und als solche nicht Bestandteil der vorliegenden Einbau- und Bedienungsanleitungen. SAMSON kann zu diesen Prozessen keine Aussagen treffen, da die operativen Details (z. B. Differenzdrücke und Temperaturen) individuell unterschiedlich und nur dem Betreiber bekannt sind.

Sorgfaltspflicht des Bedienungspersonals

Das Bedienungspersonal muss mit der vorliegenden Einbau- und Bedienungsanleitung und mit den mitgeltenden Dokumenten vertraut sein und sich an die darin aufgeführten Gefahrenhinweise, Warnhinweise und Hinweise halten. Darüber hinaus muss das Bedienungspersonal mit den geltenden Vorschriften bezüglich Arbeitssicherheit und Unfallverhütung vertraut sein und diese einhalten.

Mitgeltende Normen und Richtlinien

Die Stellventile erfüllen die Anforderungen der europäischen Druckgeräterichtlinie 2014/68/EU. Bei Ventilen, die mit der CE-Kennzeichnung versehen sind, gibt die Konformitätserklärung Auskunft über das angewandte Konformitätsbewertungsverfahren. Die entsprechende Konformitätserklärung steht im Kapitel „Zertifikate“ zur Verfügung.

Die nichtelektrischen Stellventilausführungen haben nach der Zündgefahrenbewertung, entsprechend der DIN EN ISO 80079-36 Absatz 5.2, auch bei selten auftretenden Betriebsstörungen keine eigene potentielle Zündquelle und fallen somit nicht unter die Richtlinie 2014/34/EU.

➔ Für den Anschluss an den Potentialausgleich Absatz 6.4 der EN 60079-14, VDE 0165-1 beachten.

Mitgeltende Dokumente

Folgende Dokumente gelten in Ergänzung zu dieser Einbau- und Bedienungsanleitung:

- EBs für angebauten Antrieb, z. B.:
 - ▶ EB 8317 für pneumatischen SAMSON-Antrieb Typ 3371
 - ▶ EB 8313 für pneumatische und elektropneumatische SAMSON-Antriebe Typ 3372
 - ▶ EB 8331-X für elektrische SAMSON-Antriebe Typ 3374
 - ▶ EB 5824-X für elektrische SAMSON-Antriebe Typ 5824
 - ▶ EB 5827-X für elektrische SAMSON-Antriebe Typ 5827
- EBs für angeschlossene Anbaugeräte (Stellungsregler, Magnetventil usw.)

1.1 Hinweise zu möglichen schweren Personenschäden

GEFÄHR

Berstgefahr des Druckgeräts!

Stellventile und Rohrleitungen sind Druckgeräte. Unzulässige Druckbeaufschlagung oder unsachgemäßes Öffnen kann zum Zerbersten von Stellventil-Bauteilen führen.

- Maximal zulässigen Druck für Ventil und Anlage beachten.
- Vor Arbeiten am Stellventil betroffene Anlagenteile und Ventil drucklos setzen.
- Medium aus betroffenen Anlagenteilen und Ventil entleeren.

Lebensgefahr durch elektrischen Schlag!

- Bei Einstellarbeiten an spannungsführenden Teilen Abdeckungen nicht entfernen.
- Bei Arbeiten am Gerät und vor dem Öffnen des Geräts Versorgungsspannung abstellen und gegen Wiedereinschalten sichern.
- Nur Ausschaltgeräte einsetzen, die gegen unbeabsichtigtes Wiedereinschalten gesichert sind.

1.2 Hinweise zu möglichen Personenschäden

WARNUNG

Verbrennungsgefahr durch heiße oder kalte Bauteile und Rohrleitungen!

Je nach eingesetztem Medium können Ventilbauteile und Rohrleitungen sehr heiß oder sehr kalt werden und bei Berührung zu Verbrennungen führen.

- Bauteile und Rohrleitungen abkühlen lassen oder erwärmen.
- Schutzkleidung und Schutzhandschuhe tragen.

Gehörschäden und Taubheit durch hohen Schallpegel!

Die Geräuschemissionen sind abhängig von der Ausführung des Ventils, der Ausstattung der Anlage sowie dem eingesetzten Medium.

- Bei Arbeiten in Ventilnähe Gehörschutz tragen.

Verletzungsgefahr durch austretende Abluft an pneumatisch betriebenen Komponenten!

Im Betrieb tritt im Zuge der Regelung bzw. beim Öffnen und Schließen des Ventils Abluft aus, z. B. am pneumatischen Antrieb.

- Stellventil so einbauen, dass auf der Bediener Ebene keine Entlüftungsöffnungen in Augenhöhe liegen oder in Richtung der Augen entlüften.
- Geeignete Schalldämpfer und Stopfen verwenden.
- Bei Arbeiten in Stellventilnähe Augenschutz tragen.

Verletzungsgefahr durch vorgespannte Federn in pneumatischen Antrieben!

Stellventile, die mit Antrieben mit vorgespannten Antriebsfedern ausgestattet sind, stehen unter mechanischer Spannung. Diese Stellventile sind bei Kombination mit pneumatischen SAMSON-Antrieben erkennbar an den verlängerten Schrauben an der Unterseite des Antriebs.

- Vor Arbeiten am Antrieb Kraft der Federvorspannung aufheben, vgl. zugehörige Antriebsdokumentation.

WARNUNG

Quetschgefahr durch bewegliche Teile!

Das Stellventil enthält bewegliche Teile (Antriebs- und Kegelstange), die beim Hineingreifen zu Quetschungen führen können.

- Nicht ins Joch greifen, solange die pneumatische Hilfsenergie des Antriebs wirksam angeschlossen ist.
- Vor Arbeiten am Stellventil pneumatische Hilfsenergie und Stellsignal unterbrechen und verriegeln.
- Lauf der Antriebs- und Kegelstange nicht durch Einklemmen von Gegenständen im Joch behindern.
- Bei blockierter Antriebs- und Kegelstange (z. B. durch „Festfressen“ bei längerer Nichtbetätigung) Restenergien des Antriebs (Federspannung) vor Lösung der Blockade abbauen, vgl. zugehörige Antriebsdokumentation.

Verletzungsgefahr durch Mediumsreste im Ventil!

Bei Arbeiten am Ventil können Mediumsreste austreten und abhängig von den Mediumseigenschaften zu Verletzungen (z. B. Verbrühungen, Verätzungen) führen.

- Wenn möglich, Medium aus betroffenen Anlagenteilen und Ventil entleeren.
- Schutzkleidung, Schutzhandschuhe, Atemschutz und Augenschutz tragen.

Verletzungsgefahr aufgrund fehlerhafter Bedienung, Verwendung oder Installation bedingt durch unlesbare Informationen am Stellventil!

Im Laufe der Zeit können Einprägungen oder Aufprägungen am Stellventil, Aufkleber und Schilder verschmutzen oder auf andere Weise unkenntlich werden, sodass Gefahren nicht erkannt und notwendige Bedienhinweise nicht befolgt werden können. Dadurch besteht Verletzungsgefahr.

- Alle relevanten Beschriftungen am Gerät in stets gut lesbarem Zustand halten.
- Beschädigte, fehlende oder fehlerhafte Schilder oder Aufkleber sofort erneuern.

1.3 Hinweise zu möglichen Sachschäden

! HINWEIS

Beschädigung des elektrischen Stellventils durch Überschreitung der zulässigen Toleranzen der Versorgungsspannung!

Die elektrischen Stellventile sind für den Einsatz nach Niederspannungsrichtlinie vorgesehen.

- Die zulässigen Toleranzen der Versorgungsspannung einhalten, vgl. zugehörige Antriebsdokumentation.

Beschädigung des Ventils durch Verunreinigungen (z. B. Feststoffteilchen) in den Rohrleitungen!

Die Reinigung der Rohrleitungen in der Anlage liegt in der Verantwortung des Anlagebetreibers.

- Rohrleitungen vor Inbetriebnahme durchspülen.

Beschädigung des Ventils durch ungeeignete Mediumseigenschaften!

Das Ventil ist für ein Medium mit bestimmten Eigenschaften ausgelegt.

- Nur Medium verwenden, das den Auslegungskriterien entspricht.

Beschädigung des Ventils und Leckagen durch zu hohe oder zu niedrige Anzugsmomente!

Die Bauteile des Stellventils müssen mit bestimmten Drehmomenten angezogen werden. Zu fest angezogene Bauteile unterliegen übermäßigem Verschleiß. Zu leicht angezogene Bauteile können Leckagen verursachen.

- Anzugsmomente einhalten.

Beschädigung des Ventils durch ungeeignete Werkzeuge!

Für Arbeiten am Ventil werden bestimmte Werkzeuge benötigt.

- Nur von SAMSON zugelassene Werkzeuge verwenden.

Beschädigung des Ventils durch ungeeignete Schmiermittel!

Der Werkstoff des Ventils erfordert bestimmte Schmiermittel. Ungeeignete Schmiermittel können die Oberfläche angreifen und beschädigen.

- Nur von SAMSON zugelassene Schmiermittel verwenden.

! HINWEIS

Verunreinigung des Mediums durch ungeeignete Schmiermittel und verunreinigte Werkzeuge und Bauteile!

- Falls erforderlich, Ventil und verwendete Werkzeuge frei von Lösungsmitteln und Fetten halten.
- Sicherstellen, dass nur geeignete Schmiermittel verwendet werden.

1.4 Warnhinweise am Gerät

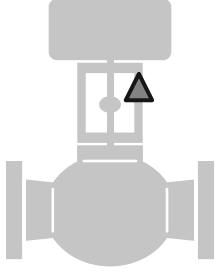
Darstellung Warnhinweis	Bedeutung Warnhinweis	Position am Gerät
	Warnung vor beweglichen Teilen Es besteht die Gefahr von Quetschungen durch die Hubbewegungen der Antriebs- und Kegelstange, wenn ins Joch gegriffen wird, solange die pneumatische Hilfsenergie des Antriebs wirksam angeschlossen ist.	

2 Kennzeichnungen am Gerät

2.1 Typenschild des Ventils

Die Angaben auf den Typenschildern unterscheiden sich je nach DIN- oder ANSI-Ausführung.

DIN-Ausführung

1	Ventiltyp	9	Nenndruck
2	Erzeugnisnummer	11	Zulässige Temperatur (°C)
3	Erzeugnisnummer-Index	12	Gehäusewerkstoff
4	Kommissionsnummer oder Datum		
5	K _{VS} -Wert		
8	Nennweite		

ANSI-Ausführung

1	Ventiltyp	10	Gehäusewerkstoff
2	Erzeugnisnummer	11	C _v -Wert
3	Erzeugnisnummer-Index	12	Nenndruck (Class)
4	Kommissionsnummer oder Datum		
5	Nennweite		
9	Zulässige Temperatur (°F)		

2.2 Typenschild des Antriebs

Vgl. zugehörige Antriebsdokumentation.

3 Aufbau und Wirkungsweise

Das Dreiwegeventil arbeitet je nach Kegelanordnung als Misch- oder Verteilventil.

Bei Mischventilen werden die zu mischenden Medien bei A und B zugeführt. Der Gesamtstrom fließt bei AB ab.

Bei Verteilventilen wird das Medium bei AB zugeführt und die Teilströme fließen bei A und B ab.

Der Durchfluss von A oder B nach AB und umgekehrt ist von der freigegebenen Fläche zwischen den Sitzen und Kegeln abhängig.

Die Verstellung der Kegel (3, 3.1, 3.2) erfolgt durch Änderung des auf den Antrieb wirkenden Stellsignals.

Die Kegelstange ist durch einen Metallbalg und eine zusätzliche Packung (4.2) abgedichtet und über die Kupplung (7) mit der Antriebsstange (8.1) verbunden.

3.1 Varianten

Antriebe

Das Dreiwegeventil Typ 3535 ist nach dem Baukastenprinzip aufgebaut und lässt sich mit pneumatischen oder elektrischen Antrieben wie folgt kombinieren:

Stellventil		Antrieb Typ
3535-P	pneumatisch	3371-01xx
3535-IP	elektropneumatisch	3372-03xx
3535-E1	elektrisch	5824-30 ¹⁾
		5827-N3
3535-E3		3374

¹⁾ Das Produkt wird in Kürze abgekündigt. Ersatzgerät vgl. Typenblatt ▶ T 5827

3.2 Zusätzliche Einbauten

Schmutzfänger

SAMSON empfiehlt, vor dem Ventilgehäuse (bei Mischventilen vor beiden Eingängen) einen SAMSON-Schmutzfänger einzubauen. Ein Schmutzfänger verhindert, dass Feststoffanteile im Medium das Stellventil beschädigen.

Bypass und Absperrventile

SAMSON empfiehlt, vor dem Schmutzfänger und hinter dem Stellventil je ein Absperrventil einzubauen und einen Bypass anzulegen. Durch einen Bypass muss bei Instandhaltungs- und Reparaturarbeiten am Ventil nicht die gesamte Anlage außer Betrieb genommen werden.

Greifschutz

Für Einsatzbedingungen, in denen ein erhöhtes Maß an Sicherheit notwendig ist (z. B. wenn das Stellventil auch für nicht geschultes Fachpersonal frei zugänglich ist), ist ein Greifschutz vorzusehen, um eine Quetschgefahr durch bewegliche Teile (Antriebs- und Kegelstange) auszuschließen. Die Entscheidung über die Verwendung eines Greifsschutz obliegt dem Anlagenbetreiber und ist abhängig vom Gefährdungspotential der individuellen Anlage und ihren jeweiligen Bedingungen.

Aufbau und Wirkungsweise



Bild 3-1: Schnittbild DN 32 bis 50, Kegelanordnung links als Mischventil, rechts als Verteilventil

1	Ventilgehäuse	4.3	Scheibe	8.1	Antriebsstange
1.1	Muttern	5	Balgteil mit Kegelstange	8.2	Säulenjoch
1.2	Dichtring			9	Mutter
2.1	Sitz oben	5.1	Überwurfmutter	10.1	Hülse
2.2	Sitz unten	5.2	Balggehäuse	10.2	Hülse (kurz)
3.1	Kegel oben	5.3	Dichtring	10.3	Hülse
3.2	Kegel unten	5.4	Flansch	12	Mutter
4	Gewindebuchse	6	Kegelstange	12.1	Scheibe
4.1	Buchse	6.1	Kupplungsmutter	12.2	Sicherungsscheiben
4.2	Packung, ab DN 65 federbelastet	6.2	Kontermutter	X	Ansatz Maulschlüssel
		7	Kupplung		

3.3 Technische Daten

Die Typenschilder von Ventil und Antrieb bieten Informationen zur Ausführung des Stellventils, vgl. Kap. „Kennzeichnungen am Gerät“.

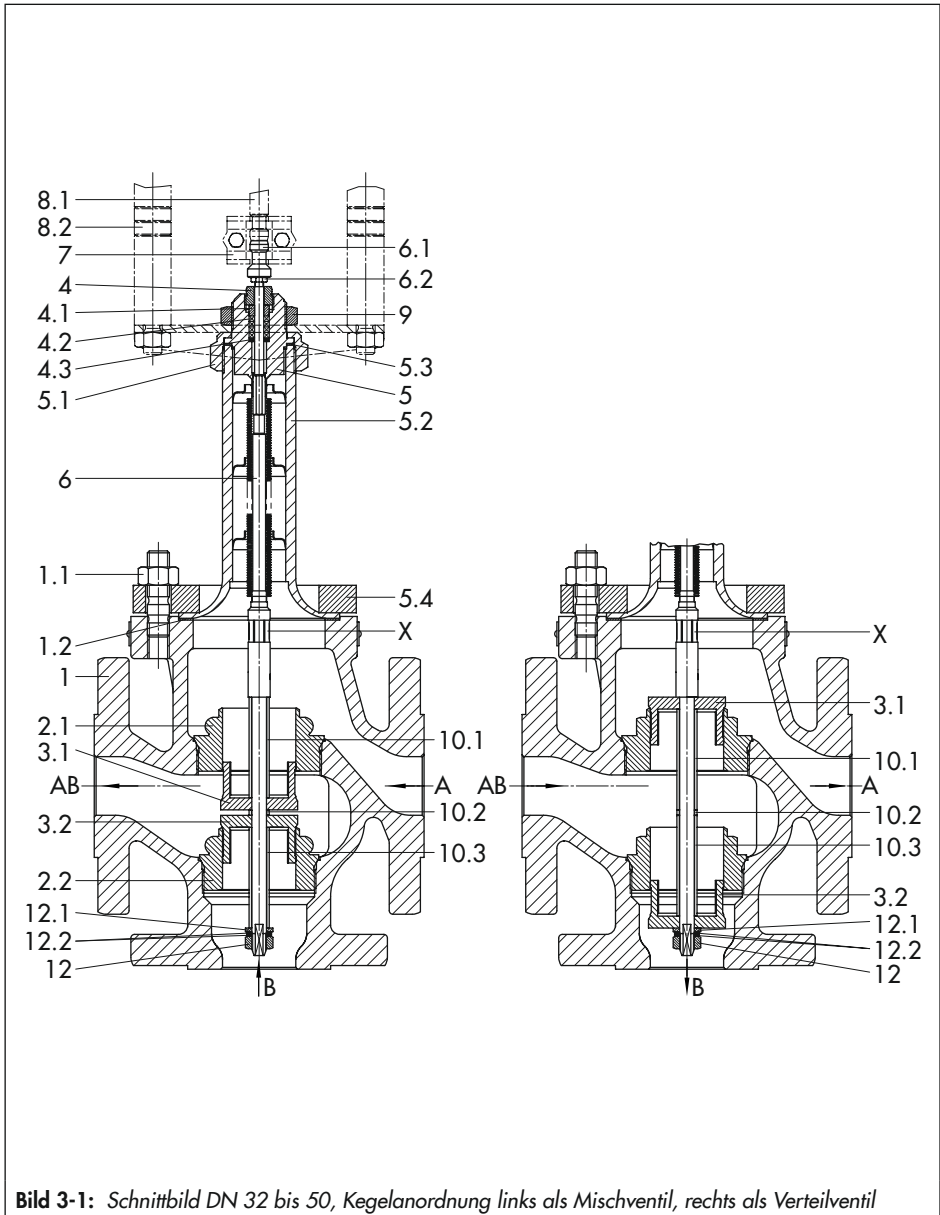
Geräuschemissionen

SAMSON kann keine allgemeingültige Aussage über die Geräusentwicklung treffen. Die Geräuschemissionen sind abhängig von der Ausführung des Ventils, der Ausstattung der Anlage sowie dem eingesetzten Medium.

Tabelle 3-1: Technische Daten Typ 3535

Nennweite	DN 15...80			NPS ½...3	
	Werkstoff	Sphäroguss EN-JS1049	Stahlguss 1.0619	Edelstahl 1.4408	Stahlguss A 216 WCC
Nenndruck	PN 16 · PN 25			Class 150 · Class 300	
Anschluss Flansche	EN 1092-1 Form B1, Ra 3,2...12,5 µm EN 1092-1, Nut Form D			Raised Face	
Sitz-Kegel-Dichtung	metallisch dichtend				
Kennlinienform	linear				
Stellverhältnis	30 : 1 bis DN 25/NPS 1 · 50 : 1 ab DN 32/NPS 1				
Temperaturbereich	-10...+350 °C			14...660 °F	
Leckage-Klasse	DIN EN 1349: 0,05 % von K_{VS}			ANSI/FCI 70-2: 0,05 % von C_V	
Konformität	CE · EAC				

Tabelle 3-2: Werkstoffe

Nennweite	DN 15...80			NPS ½...3	
	Ventilgehäuse	Sphäroguss EN-JS1049	Stahlguss 1.0619	Edelstahl 1.4408	Stahlguss A 216 WCC
Ventiloberteil	Stahlguss S235JR (St 37)		1.4408	Stahlguss S235JR (St 37)	1.4408
Sitz	≤DN 25: 1.4305 · ≥DN 32: 1.4104			≤NPS 1: 1.4305 · ≥NPS 1½: 1.4104	
Kegel	1.4305				
Balgteil	1.4541 · 1.4301				
Stopfbuchspackung	PTFE				
Gehäusedichtung	Graphit mit metallischem Träger				

Tabelle 3-3: K_{VS} - und C_V -Werte, Sitz-Ø und Hub

Nennweite	DN	15	20	25	32	40	50	65	80
	NPS	½	¾	1	–	1½	2	2½	3
K_{VS} -Werte		4	6,3	8	16	20	32	50	80
C_V -Werte		5	7,5	9,4	–	23	37	60	94
Sitz-Ø	mm/in	24/0,94			40/1,57			65/2,56	
Hub	mm/in	15/0,59			15/0,59			15/0,59	

Tabelle 3-4: Maße in mm und inch

DIN-Ausführung					
DN	L (mm)		H (mm)	H2 (mm)	
15	130		235	70	
20	150			80	
25	160			85	
32	180		245	100	
40	200			105	
50	230			120	
65	290		350	130	
80	310			140	
ANSI-Ausführung					
NPS	L (in)		H (in)	H2 (in)	
	Class 150	Class 300		Class 150	Class 300
½	7,25	7,50	9,25	3,62	3,76
¾		7,62			3,82
2		7,75	3,88		
1½	8,75	9,25	9,65	4,37	4,63
2	10,00	10,50		5,00	5,26
2½	10,78	11,50	13,78	5,43	5,75
3	11,75	12,50		5,87	6,26

Maßbild



Bild 3-2: Maßbild für Typ 3535

i Info

Weitere Informationen können den folgenden Typenblättern entnommen werden:

► T 8135 und ► T 8136

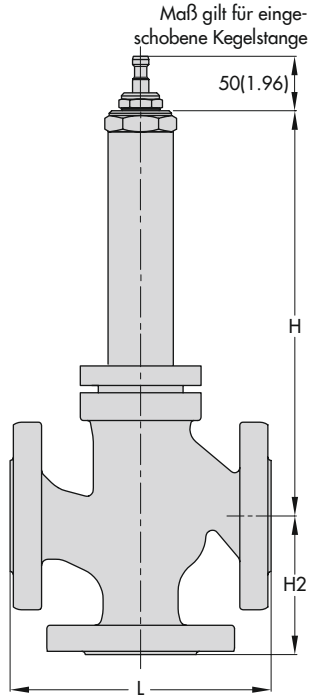
Für Antriebe gilt die zugehörige Antriebsdokumentation, z. B. für SAMSON-Antriebe:

► T 8317 für pneumatischen SAMSON-Antrieb Typ 3371

► T 8313 für pneumatische und elektropneumatische SAMSON-Antriebe Typ 3372

► T 8331 für elektrische SAMSON-Antriebe Typ 3374

► T 5824 für elektrische SAMSON-Antriebe Typ 5824

► T 5827 für elektrische SAMSON-Antriebe Typ 5827

4 Lieferung und innerbetrieblicher Transport

Die in diesem Kapitel beschriebenen Arbeiten dürfen nur durch Fachpersonal durchgeführt werden, das der jeweiligen Aufgabe entsprechend qualifiziert ist.

4.1 Lieferung annehmen

Nach Erhalt der Ware folgende Schritte durchführen:

1. Lieferumfang kontrollieren. Angaben auf dem Typenschild des Ventils mit Lieferschein abgleichen. Einzelheiten zum Typenschild vgl. Kap. „Kennzeichnungen am Gerät“.
2. Lieferung auf Schäden durch Transport prüfen. Transportschäden an SAMSON und Transportunternehmen (vgl. Lieferschein) melden.
3. Gewicht und Abmaße der zu transportierenden und zu hebenden Einheiten ermitteln, um entsprechende Hebezeuge und Lastaufnahmemittel auszuwählen, falls erforderlich. Vgl. Transportdokumente und Kap. „Technische Daten“.

4.2 Ventil auspacken

Folgende Abläufe einhalten:

- Stellventil erst unmittelbar vor dem Anheben zum Einbau in die Rohrleitung auspacken.
- Für den innerbetrieblichen Transport das Stellventil auf der Palette oder im Transportbehälter lassen.

- Die Schutzkappen am Ein- und Ausgang des Ventils erst direkt vor dem Einbau in die Rohrleitung entfernen. Sie schützen das Ventil vor Beschädigungen durch eindringende Fremdkörper.
- Verpackung sachgemäß entsprechend den lokalen Vorschriften entsorgen. Dabei Verpackungsmaterialien nach Sorten trennen und dem Recycling zuführen.

4.3 Ventil transportieren und heben

⚠ GEFAHR

Gefahr durch Herunterfallen schwebender Lasten!

- *Nicht unter schwebenden Lasten aufhalten.*
 - *Transportwege absichern.*
-

⚠ WARNUNG

Umkippen der Hebezeuge und Beschädigung der Lastaufnahmeeinrichtungen durch Überschreiten der Hebekapazität!

- *Nur zugelassene Hebezeuge und Lastaufnahmeeinrichtungen verwenden, deren Hebekapazität mindestens dem Gewicht des Ventils entspricht, ggf. einschließlich des Antriebs und der Verpackung.*
-

⚠️ WARNUNG

Verletzungsgefahr durch Kippen des Stellventils!

- Schwerpunkt des Stellventils beachten.
- Stellventil gegen Umkippen und Verdrehen sichern.

⚠️ WARNUNG

Verletzungsgefahr durch falsches Heben ohne Hebezeuge!

Beim Heben des Stellventils ohne Hebezeuge kann es je nach Gewicht des Stellventils zu Verletzungen vor allem im Rumpfbereich kommen.

- Die am Installationsort gültigen Vorschriften zum Arbeitsschutz beachten.

ⓘ HINWEIS

Beschädigung des Stellventils durch unsachgemäße Befestigung der Anschlagmittel!

- Beim Anheben des Stellventils sicherstellen, dass die gesamte Last von den Anschlagmitteln getragen wird, die am Ventilgehäuse befestigt sind.
- Lasttragende Anschlagmittel nicht an Antrieb oder Anbauteilen befestigen.
- Anschlagmittel, die nicht am Ventilgehäuse befestigt sind, nur zur Sicherung gegen ein Umschlagen beim Heben nutzen.
- Bedingungen für das Heben beachten, vgl. Kap. 4.3.2.

💡 Tipp

Auf Anfrage stellt der After Sales Service eine umfassende Transport- und Hebeanweisung zur Verfügung.

4.3.1 Ventil transportieren

Das Stellventil kann mithilfe von Hebezeugen wie z. B. einem Kran oder Gabelstapler transportiert werden.

- Stellventil für den Transport auf der Palette oder im Transportbehälter lassen.
- Transportbedingungen einhalten.

Transportbedingungen

- Stellventil vor äußeren Einflüssen wie z. B. Stößen schützen.
- Korrosionsschutz (Lackierung, Oberflächenbeschichtung) nicht beschädigen. Auftretende Beschädigungen sofort beseitigen.
- Verrohrungen und eventuell vorhandene Anbaugeräte vor Beschädigungen schützen.
- Stellventil vor Nässe und Schmutz schützen.
- Bei Stellventilen in der Normalausführung beträgt die zulässige Transporttemperatur -20 bis $+65$ °C.

ⓘ Info

Die Transporttemperaturen für andere Ausführungen sind auf Anfrage beim After Sales Service erhältlich.

4.3.2 Ventil heben

Für den Einbau des Stellventils in die Rohrleitung können größere Ventile mithilfe von Hebezeugen wie z. B. einem Kran oder Gabelstapler angehoben werden.

Bedingungen für das Heben

- Als Tragmittel einen Haken mit Sicherheitsverschluss verwenden, damit die Anschlagmittel beim Heben und Transportieren nicht vom Haken rutschen können.
- Anschlagmittel gegen Verrutschen und Abrutschen sichern.
- Anschlagmittel so befestigen, dass sie nach dem Einbau in die Rohrleitung wieder entfernt werden können.
- Schwingen und Kippen des Stellventils vermeiden.
- Bei Arbeitsunterbrechungen Last nicht über längeren Zeitraum am Hebezeug in der Luft schweben lassen.

Stellventil heben

1. Je eine Hebeschlinge an den Flanschen des Gehäuses und am Tragmittel (z. B. Haken) des Krans oder Gabelstaplers anschlagen.
2. Gegebenenfalls weitere Hebeschlingen am Stellventil und am Tragmittel anschlagen, um die Lage des Stellventils beim Heben zu sichern.
3. Stellventil vorsichtig anheben. Prüfen, ob Lastaufnahmeeinrichtungen halten.
4. Stellventil mit gleichmäßiger Geschwindigkeit zum Einbauort bewegen.

5. Stellventil in die Rohrleitung einbauen, vgl. Kap. „Montage“.
6. Nach Einbau in die Rohrleitung: Prüfen, ob die Flansche fest verschraubt sind und das Ventil in der Rohrleitung hält.
7. Hebeschlingen entfernen.

4.4 Ventil lagern

HINWEIS

Beschädigungen am Ventil durch unsachgemäße Lagerung!

- ➔ Lagerbedingungen einhalten.
- ➔ Längere Lagerung vermeiden.
- ➔ Bei abweichenden Lagerbedingungen und längerer Lagerung Rücksprache mit SAMSON halten.

Info

SAMSON empfiehlt, bei längerer Lagerung das Stellventil und die Lagerbedingungen regelmäßig zu prüfen.

Lagerbedingungen

- Stellventil vor äußeren Einflüssen wie z. B. Stößen schützen.
- Korrosionsschutz (Lackierung, Oberflächenbeschichtung) nicht beschädigen. Auftretende Beschädigungen sofort beseitigen.
- Stellventil vor Nässe und Schmutz schützen und bei einer relativen Luftfeuchte von <75 % lagern. In feuchten Räumen Kondenswasserbildung verhindern. Ggf. Trockenmittel oder Heizung einsetzen.

Lieferung und innerbetrieblicher Transport

- Sicherstellen, dass die umgebende Luft frei von Säuren oder anderen korrosiven und aggressiven Medien ist.
- Bei Stellventilen in der Normalausführung beträgt die zulässige Lagertemperatur -20 bis $+65$ °C. Lagertemperaturen für andere Ausführungen sind auf Anfrage beim After Sales Service erhältlich.
- Keine Gegenstände auf das Stellventil legen.

Besondere Lagerbedingungen für Elastomere

Beispiel für Elastomere: Antriebsmembran

- Um die Form zu erhalten und Rissbildung zu vermeiden, Elastomere nicht aufhängen oder knicken.
- SAMSON empfiehlt für Elastomere eine Lagertemperatur von 15 °C.
- Elastomere getrennt von Schmiermitteln, Chemikalien, Lösungen und Brennstoffen lagern.



Tipp

Auf Anfrage stellt der After Sales Service eine umfassende Anweisung zur Lagerung zur Verfügung.

5 Montage

Die in diesem Kapitel beschriebenen Arbeiten dürfen nur durch Fachpersonal durchgeführt werden, das der jeweiligen Aufgabe entsprechend qualifiziert ist.

5.1 Einbaubedingungen

Bedienerebene

Die Bedienerebene für das Stellventil ist die frontale Ansicht auf alle Bedienelemente des Stellventils inklusive Anbaugeräten aus Perspektive des Bedienungspersonals.

Der Anlagenbetreiber muss sicherstellen, dass das Bedienungspersonal nach Einbau des Geräts alle notwendigen Arbeiten gefahrlos und leicht zugänglich von der Bedienerebene aus ausführen kann.

Rohrleitungsführung

Für eine einwandfreie Funktion des Stellventils die Rohrleitung vor und hinter dem Ventil auf einer Länge von mindestens $6 \times DN$ gerade, unverzweigt und ungestört ausführen.

Folgende Bedingungen sicherstellen:

- Bei signifikanter Unterschreitung dieser von SAMSON empfohlenen ungestörten Einbaulängen sowie bei abweichenden Ventilbedingungen und Mediumzuständen Rücksprache mit SAMSON halten.
- Stellventil schwingungsarm und ohne mechanische Spannungen einbauen. Absätze „Einbaulage“ und „Abstützung und Aufhängung“ in diesem Kapitel beachten.

- Stellventil so einbauen, dass ausreichend Platz zum Auswechseln von Antrieb und Ventil sowie für Instandhaltungs- und Reparaturarbeiten vorhanden ist.

Einbaulage

Die Einbaulage ist beliebig.

- Einschränkungen beachten, die sich durch den verwendeten Antrieb ergeben.

Abstützung und Aufhängung

i Info

Auswahl und Umsetzung einer geeigneten Abstützung oder Aufhängung der Rohrleitung liegen in der Verantwortung des Anlagenbauers.

Je nach Ausführung und Einbaulage des Stellventils ist eine Abstützung oder Aufhängung der Rohrleitung in der Nähe der Anschlüsse erforderlich.

Abstützungen nicht an Ventil oder Antrieb anbringen.

Anbaugeräte

Beim Anschließen von Anbaugeräten sicherstellen, dass diese von der Bedienerebene aus gefahrlos und leicht zugänglich bedient werden können.

Entlüftung

Entlüftungen werden in die Abluftanschlüsse pneumatischer und elektropneumatischer Geräte geschraubt, um zu gewährleisten, dass entstehende Abluft nach außen abgegeben werden kann (Schutz vor Überdruck im Gerät). Des Weiteren ermöglichen Entlüf-

Montage

tungen das Ansaugen von Luft (Schutz vor Unterdruck im Gerät).

→ Entlüftung auf die Seite führen, die der Bedienebene abgewendet ist.

5.2 Montage vorbereiten

Vor der Montage folgende Bedingungen sicherstellen:

- Das Ventil ist sauber.
- Das Ventil und alle Anbaugeräte inklusive Verrohrungen sind unbeschädigt.
- Die Ventildaten auf dem Typenschild (Typ, Nennweite, Material, Nenndruck und Temperaturbereich) stimmen mit den Anlagenbedingungen überein (Nennweite und Nenndruck der Rohrleitung, Mediumtemperatur usw.). Einzelheiten zum Typenschild vgl. Kap. „Kennzeichnungen am Gerät“.
- Gewünschte oder erforderliche zusätzliche Einbauten (vgl. Abschnitt. „Zusätzliche Einbauten“ im Kap. „Aufbau und Wirkungsweise“) sind installiert oder soweit vorbereitet, wie es vor der Montage des Ventils erforderlich ist.

Folgende vorbereitende Schritte durchführen:

- Für die Montage erforderliches Material und Werkzeug bereitlegen.
- Rohrleitungen durchspülen.

i Info

Die Reinigung der Rohrleitungen in der Anlage liegt in der Verantwortung des Anlagenbetreibers.

- Bei Dampfanwendungen die Leitungen trocknen. Feuchtigkeit beschädigt die Ventillinnenteile.
- Ggf. vorhandenes Manometer auf fehlerfreie Funktion prüfen.
- Wenn Ventil und Antrieb bereits zusammengebaut sind, Schraubverbindungen auf korrekte Anzugsmomente prüfen. Durch den Transport können sich Bauteile lösen.

5.3 Gerät montieren

Im Folgenden werden die Tätigkeiten aufgeführt, die für die Montage und vor der Inbetriebnahme des Ventils notwendig sind.

! HINWEIS

Beschädigung des Stellventils durch zu hohe oder zu niedrige Anzugsmomente!

Die Bauteile des Stellventils müssen mit bestimmten Drehmomenten angezogen werden. Zu fest angezogene Bauteile unterliegen übermäßigem Verschleiß. Zu leicht angezogene Bauteile können Leckagen verursachen.

→ Anzugsmomente einhalten.

! HINWEIS

Beschädigung des Stellventils durch ungeeignete Werkzeuge!

→ Nur von SAMSON zugelassene Werkzeuge verwenden.

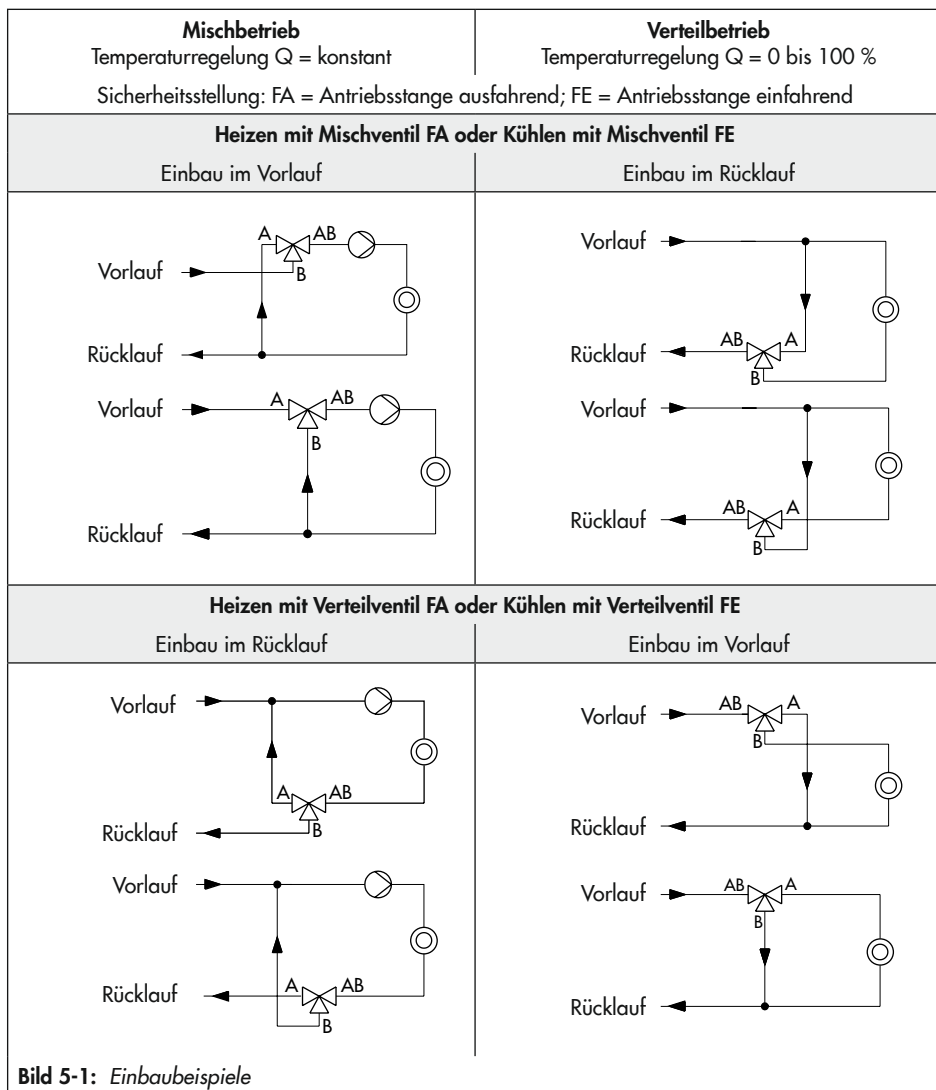

5.3.1 Ventil und Antrieb zusammenbauen

⚠️ WARNUNG

Verletzungsgefahr durch vorgespannte Federn in pneumatischen Antrieben!

Antriebe mit vorgespannten Antriebsfedern stehen unter Druck. Diese Antriebe sind erkennbar an den verlängerten Schrauben an der Unterseite des Antriebs.

→ Kraft der Federvorspannung vor Arbeiten am Antrieb abbauen, vgl zugehörige Antriebsdokumentation.

⚠️ GEFAHR

Lebensgefahr durch elektrischen Schlag!

- Bei Einstellarbeiten an spannungsführenden Teilen Abdeckungen nicht entfernen.
- Bei Arbeiten am Gerät und vor dem Öffnen des Geräts Versorgungsspannung abstellen und gegen Wiedereinschalten sichern.
- Nur Ausschaltgeräte einsetzen, die gegen unbeabsichtigtes Wiedereinschalten gesichert sind.

SAMSON-Stellventile werden je nach Ausführung mit bereits am Ventil montiertem Antrieb geliefert oder Ventil und Antrieb werden separat geliefert. Bei separater Lieferung müssen Ventil und Antrieb am Einbauort zusammengebaut werden.

Antrieb anbauen

→ Zur Montage des Antriebs vorgehen wie in der zugehörige Antriebsdokumentation beschrieben.

5.3.2 Ventil in die Rohrleitung einbauen

ⓘ HINWEIS

Vorzeitiger Verschleiß und Leckagen durch unzureichende Abstützung oder Aufhängung!

→ Ausreichende Abstützungen oder Aufhängungen an geeigneten Punkten verwenden.

1. Absperrventile am Ein- und Ausgang des betroffenen Anlagenteils in der Rohrleitung für die Dauer des Einbaus schließen.
2. Rohrleitungsabschnitt im betroffenen Anlagenteil für den Einbau des Ventils präparieren.
3. Schutzkappen auf Ventilöffnungen vor dem Einbau entfernen.
4. Ventil mit geeignetem Hebezeug an den Einbauort heben, vgl. Abschnitt „Ventil heben“ im Kap. „Lieferung und innerbetrieblicher Transport“.
5. Das Stellventil entsprechend seiner Aufgabenstellung nach Bild 5-1 anordnen. Die Kegelanordnung für Misch- oder Verteilventil ist mit einem Schild auf dem Ventilkörper gekennzeichnet.

Sicherheitsstellung: Ventil sperrt Heiz- oder öffnet Kühlmedium.

6. Sicherstellen, dass die korrekten Flanschdichtungen verwendet werden.
7. Rohrleitung spannungsfrei mit Ventil verschrauben.
8. Ggf. Abstützungen oder Aufhängungen installieren.

5.4 Montiertes Ventil prüfen

⚠ GEFAHR

Berstgefahr bei unsachgemäßem Öffnen von druckbeaufschlagten Geräten und Bauteilen!

Stellventile und Rohrleitungen sind Druckgeräte, die bei falscher Handhabung bersten können. Geschossartig herumfliegende Bauteile, Bruchstücke und mit Druck freigesetztes Medium können schwere Verletzungen bis hin zum Tod verursachen.

Vor Arbeiten am Stellventil:

- Betroffene Anlagenteile und Ventil inklusive Antrieb drucklos setzen. Auch Restenergien sind zu entladen.
- Medium aus betroffenen Anlagenteilen und Ventil entleeren.

⚠ WARNUNG

Gehörschäden und Taubheit durch hohe Schallpegel!

Im Betrieb können je nach Anlagenbedingungen medienbedingte Geräuscentwicklungen auftreten (z. B. bei Kavitation und Flashing). Zusätzlich können kurzfristige

hohe Schalldruckpegel entstehen, wenn ein pneumatischer Antrieb oder pneumatische Anbaugeräte ohne schallreduzierende Elemente schlagartig entlüften. Beides kann das Gehör schädigen.

- Bei Arbeiten in Ventilnähe Gehörschutz tragen

⚠ WARNUNG

Quetschgefahr durch bewegliche Antriebs- und Kegelstange!

- Nicht ins Joch greifen, solange die pneumatische Hilfsenergie des Antriebs wirksam angeschlossen ist.
- Vor Arbeiten am Stellventil pneumatische Hilfsenergie und Stellsignal unterbrechen und verriegeln.
- Lauf der Antriebs- und Kegelstange nicht durch Einklemmen von Gegenständen im Joch behindern.
- Bei blockierter Antriebs- und Kegelstange (z. B. durch „Festfressen“ bei längerer Nichtbetätigung) Restenergien des Antriebs (Federspannung) vor Lösung der Blockade abbauen, vgl. zugehörige Antriebsdokumentation.

⚠ WARNUNG

Verletzungsgefahr durch austretende Abluft an pneumatischen Geräten!

Im Betrieb tritt im Zuge der Regelung bzw. beim Öffnen und Schließen des Ventils Abluft aus, z. B. an pneumatischen Antrieben.

- Bei Arbeiten in Stellventilnähe Augenschutz tragen.

Montage

Um die Funktion des Ventils vor der Inbetriebnahme oder Wiederinbetriebnahme zu testen, folgende Prüfungen durchführen:

5.4.1 Dichtheit

Die Durchführung der Dichtheitsprüfung und die Auswahl des Prüfverfahrens liegt in der Verantwortung des Anlagenbetreibers. Die Dichtheitsprüfung muss den am Aufstellort gültigen nationalen und internationalen Normen und Vorschriften entsprechen!



Auf Anfrage unterstützt Sie der After Sales Service bei der Planung und Durchführung einer auf Ihre Anlage abgestimmten Dichtheitsprüfung.

1. Ventil schließen.
 2. Eingangsraum des Ventils langsam mit Prüfmedium beaufschlagen. Schlagartige Drucksteigerung und resultierende hohe Strömungsgeschwindigkeiten können das Ventil beschädigen.
 3. Ventil öffnen.
 4. Erforderlichen Prüfdruck beaufschlagen.
 5. Ventil auf äußere Leckagen prüfen.
 6. Rohrleitungsabschnitt und Ventil wieder drucklos setzen.
 7. Falls erforderlich, undichte Stellen nacharbeiten und anschließend die Dichtheitsprüfung wiederholen.
- ➔ Falls Metallbalg und Stopfbuchspackung der Kegelstange nicht korrekt abdichten, After Sales Service kontaktieren oder

beides austauschen, vgl. Kap. „Instandhaltung“.

5.4.2 Hubbewegung

Die Hubbewegung der Antriebsstange muss linear sein und ohne ruckartige Bewegungen erfolgen.

- ➔ Nacheinander maximales und minimales Stellsignal einstellen, um die Endlagen des Ventils zu prüfen. Dabei die Bewegung der Antriebsstange beobachten.
- ➔ Anzeige am Hubschild prüfen.

5.4.3 Sicherheitsstellung

- ➔ Stelldruckleitung schließen.
- ➔ Prüfen, ob das Ventil die vorgesehene Sicherheitsstellung einnimmt, vgl. zugehörige Antriebsdokumentation.

5.4.4 Druckprobe

Die Durchführung der Druckprobe liegt in der Verantwortung des Anlagenbetreibers.



Auf Anfrage unterstützt Sie der After Sales Service bei der Planung und Durchführung einer auf Ihre Anlage abgestimmten Druckprobe.

Bei der Druckprobe folgende Bedingungen sicherstellen:

- Kegel einfahren, um das Ventil zu öffnen.
- Maximal zulässigen Druck für Ventil und Anlage einhalten.

6 Inbetriebnahme

Die in diesem Kapitel beschriebenen Arbeiten dürfen nur durch Fachpersonal durchgeführt werden, das der jeweiligen Aufgabe entsprechend qualifiziert ist.

⚠️ WARNUNG

Verbrennungsgefahr durch heiße oder kalte Bauteile und Rohrleitung!

Ventilbauteile und Rohrleitung können im Betrieb sehr heiß oder sehr kalt werden und bei Berührung zu Verbrennungen führen.

- ➔ Bauteile und Rohrleitungen abkühlen lassen oder erwärmen.
- ➔ Schutzkleidung und Schutzhandschuhe tragen.

⚠️ WARNUNG

Gehörschäden und Taubheit durch hohe Schallpegel!

Im Betrieb können je nach Anlagenbedingungen medienbedingte Geräuscentwicklungen auftreten (z. B. bei Kavitation und Flashing). Zusätzlich können kurzfristige hohe Schalldruckpegel entstehen, wenn ein pneumatischer Antrieb oder pneumatische Anbaugeräte ohne schallreduzierende Elemente schlagartig entlüften. Beides kann das Gehör schädigen.

- ➔ Bei Arbeiten in Ventilnähe Gehörschutz tragen

⚠️ WARNUNG

Quetschgefahr durch bewegliche Antriebs- und Kegelstange!

- ➔ Nicht ins Joch greifen, solange die pneumatische Hilfsenergie des Antriebs wirksam angeschlossen ist.
- ➔ Vor Arbeiten am Stellventil pneumatische Hilfsenergie und Stellsignal unterbrechen und verriegeln.
- ➔ Lauf der Antriebs- und Kegelstange nicht durch Einklemmen von Gegenständen im Joch behindern.
- ➔ Bei blockierter Antriebs- und Kegelstange (z. B. durch „Festfressen“ bei längerer Nichtbetätigung) Restenergien des Antriebs (Federspannung) vor Lösung der Blockade abbauen, vgl. zugehörige Antriebsdokumentation.

⚠️ WARNUNG

Verletzungsgefahr durch austretende Abluft an pneumatischen Geräten!

Im Betrieb tritt im Zuge der Regelung bzw. beim Öffnen und Schließen des Ventils Abluft aus, z. B. an pneumatischen Antrieben.

- ➔ Bei Arbeiten in Stellventilnähe Augenschutz tragen.

Vor der Inbetriebnahme/Wiederinbetriebnahme folgende Bedingungen sicherstellen:

- Stellventil ist vorschriftsmäßig in die Rohrleitung eingebaut, vgl. Kap. „Montage“.
- Dichtheit und Funktion sind mit positivem Ergebnis auf Fehlerlosigkeit geprüft, vgl.

Inbetriebnahme

Abschnitt „Montiertes Ventil prüfen“ im Kap. „Montage“.

- Die herrschenden Bedingungen im betroffenen Anlagenteil entsprechen der Auslegung des Stellventils, vgl. Absatz „Bestimmungsgemäße Verwendung“ im Kap. „Sicherheitshinweise und Schutzmaßnahmen“.

Inbetriebnahme/Wiederinbetriebnahme

1. Bei großen Differenzen zwischen Umgebungs- und Mediumstemperatur oder wenn die Mediumseigenschaften es erfordern, das Ventil vor Inbetriebnahme abkühlen oder aufwärmen.
2. Absperrventile in der Rohrleitung langsam öffnen. Langsames Öffnen verhindert, dass schlagartige Drucksteigerung und resultierende hohe Strömungsgeschwindigkeiten das Ventil beschädigen.
3. Ventil auf korrekte Funktion prüfen.

7 Betrieb

Sobald die Tätigkeiten zur Inbetriebnahme/Wiederinbetriebnahme abgeschlossen sind, ist das Ventil betriebsbereit.

⚠ WARNUNG

Verbrennungsgefahr durch heiße oder kalte Bauteile und Rohrleitung!

Ventilbauteile und Rohrleitung können im Betrieb sehr heiß oder sehr kalt werden und bei Berührung zu Verbrennungen führen.

- Bauteile und Rohrleitungen abkühlen lassen oder erwärmen.
- Schutzkleidung und Schutzhandschuhe tragen.

⚠ WARNUNG

Gehörschäden und Taubheit durch hohe Schallpegel!

Im Betrieb können je nach Anlagenbedingungen medienbedingte Geräuscentwicklungen auftreten (z. B. bei Kavitation und Flashing). Zusätzlich können kurzfristige hohe Schalldruckpegel entstehen, wenn ein pneumatischer Antrieb oder pneumatische Anbaugeräte ohne schallreduzierende Elemente schlagartig entlüften. Beides kann das Gehör schädigen.

- Bei Arbeiten in Ventilnähe Gehörschutz tragen

⚠ WARNUNG

Quetschgefahr durch bewegliche Antriebs- und Kegelstange!

- Nicht ins Joch greifen, solange die pneumatische Hilfsenergie des Antriebs wirksam angeschlossen ist.
- Vor Arbeiten am Stellventil pneumatische Hilfsenergie und Stellsignal unterbrechen und verriegeln.
- Lauf der Antriebs- und Kegelstange nicht durch Einklemmen von Gegenständen im Joch behindern.
- Bei blockierter Antriebs- und Kegelstange (z. B. durch „Festfressen“ bei längerer Nichtbetätigung) Restenergien des Antriebs (Federspannung) vor Lösung der Blockade abbauen, vgl. zugehörige Antriebsdokumentation.

⚠ WARNUNG

Verletzungsgefahr durch austretende Abluft an pneumatischen Geräten!

Im Betrieb tritt im Zuge der Regelung bzw. beim Öffnen und Schließen des Ventils Abluft aus, z. B. an pneumatischen Antrieben.

- Bei Arbeiten in Stellventilnähe Augenschutz tragen.

Bedienung

Bedienungshinweise ergeben sich nur in Verbindung mit dem Antrieb und sind der entsprechenden Bedienungsanleitung zu entnehmen.

8 Störungen

Gefahrenhinweise, Warnhinweise und Hinweise vgl. Kap. „Sicherheitshinweise und Schutzmaßnahmen“

8.1 Fehler erkennen und beheben

Fehler	Mögliche Ursache	Abhilfe
Antriebs- und Kegelstange bewegt sich trotz Anforderung nicht.	Antrieb ist mechanisch blockiert.	Anbau prüfen. Blockierung aufheben. WARNUNG! Eine blockierte Antriebs- und Kegelstange (z. B. durch „Festfressen“ bei längerer Nichtbetätigung) kann sich unerwartet lösen und unkontrolliert bewegen. Dies kann beim Hineingreifen zu Quetschungen führen. Vor dem Versuch eine Blockade der Antriebs- und Kegelstange zu lösen pneumatische Hilfsenergie und Stellsignal unterbrechen und verriegeln. Restenergien des Antriebs (Federspannung) vor Lösung der Blockade abbauen, vgl. zugehörige Antriebsdokumentation.
	bei pneumatischen Antrieben: Membran im Antrieb defekt	vgl. zugehörige Antriebsdokumentation
	bei pneumatischen Antrieben: Stelldruck zu gering	Stelldruck prüfen. Stelldruckleitung auf Dichtheit prüfen.
	bei elektrischen Antrieben: keine oder falsche Versorgungsspannung	Versorgungsspannung und Anschlüsse prüfen.
Antriebs- und Kegelstange fährt nicht den gesamten Hub.	bei pneumatischen Antrieben: Stelldruck zu gering	Stelldruck prüfen. Stelldruckleitung auf Dichtheit prüfen.
	bei elektrischen Antrieben: keine oder falsche Versorgungsspannung	Versorgungsspannung und Anschlüsse prüfen.

Störungen

Fehler	Mögliche Ursache	Abhilfe
Erhöhter Mediums- durchfluss bei geschlos- senem Ventil (innere Le- ckage)	Zwischen Sitz und Ke- gel haben sich Schmutz oder andere Fremdkör- per abgelagert.	Anlagenteil absperren und Ventil durchspülen.
	Ventilgarnitur ist ver- schlissen.	Sitz und Kegel austauschen, vgl. Kap. „Instandhal- tung“.
Ventil ist nach außen undicht (äußere Lecka- ge).	Metallbalg und Stopf- buchspackung defekt	Metallbalg und Stopfbuchspackung der Kegelstange austauschen, vgl. Kap. „Instandhaltung“.
	Flanschverbindung ge- löst oder Flachdichtung verschlissen	Flanschverbindung prüfen. Flachdichtung an Flanschverbindung austauschen.

i Info

Bei Störungen, die nicht in der Tabelle aufgeführt sind, hilft Ihnen der After Sales Service weiter.

8.2 Notfallmaßnahmen durchführen

Wenn das Ventil mit einem Antrieb mit Sicherheitsfunktion kombiniert wurde, nimmt das Ventil bei Ausfall der Hilfsenergie (Versorgungsspannung, Stelldruck) selbsttätig die gerätespezifische Sicherheitsstellung ein, vgl. zugehörige Antriebsdokumentation.

Notfallmaßnahmen der Anlage obliegen dem Anlagenbetreiber.

Im Fall einer Störung am Ventil:

1. Absperrventile vor und hinter dem Ventil schließen, sodass kein Medium mehr durch das Ventil fließt.
2. Fehler diagnostizieren, vgl. Kap. 8.1.
3. Fehler beheben, die im Rahmen der in dieser EB beschriebenen Handlungsanleitungen behebbar sind. Für darüber hinaus gehende Fehler After Sales Service kontaktieren.

Wiederinbetriebnahme nach Störungen

Vgl. Kap. "Inbetriebnahme".

9 Instandhaltung

Die in diesem Kapitel beschriebenen Arbeiten dürfen nur durch Fachpersonal durchgeführt werden, das der jeweiligen Aufgabe entsprechend qualifiziert ist.

Folgende Dokumente werden zusätzlich für die Instandhaltung des Stellventils benötigt:

- EB für angebauten Antrieb, z. B.
 - ▶ EB 8317 für pneumatischen SAMSON-Antrieb Typ 3371
 - ▶ EB 8313 für pneumatische und elektropneumatische SAMSON-Antriebe Typ 3372
 - ▶ EB 8331-X für elektrische SAMSON-Antriebe Typ 3374
 - ▶ EB 5824-X für elektrische SAMSON-Antriebe Typ 5824
 - ▶ EB 5827-X für elektrische SAMSON-Antriebe Typ 5827

⚠ GEFAHR

Berstgefahr bei unsachgemäßem Öffnen von druckbeaufschlagten Geräten und Bauteilen!

Stellventile und Rohrleitungen sind Druckgeräte, die bei falscher Handhabung bersten können. Geschossartig herumfliegende Bauteile, Bruchstücke und mit Druck freigesetztes Medium können schwere Verletzungen bis hin zum Tod verursachen.

Vor Arbeiten am Stellventil:

- Betroffene Anlagenteile und Ventil inklusive Antrieb drucklos setzen. Auch Restenergien sind zu entladen.

- Medium aus betroffenen Anlagenteilen und Ventil entleeren.

⚠ WARNUNG

Verbrennungsgefahr durch heiße oder kalte Bauteile und Rohrleitung!

Ventilbauteile und Rohrleitung können im Betrieb sehr heiß oder sehr kalt werden und bei Berührung zu Verbrennungen führen.

- Bauteile und Rohrleitungen abkühlen lassen oder erwärmen.
- Schutzkleidung und Schutzhandschuhe tragen.

⚠ WARNUNG

Gehörschäden und Taubheit durch hohe Schallpegel!

Im Betrieb können je nach Anlagenbedingungen medienbedingte Geräuschentwicklungen auftreten (z. B. bei Kavitation und Flashing). Zusätzlich können kurzfristige hohe Schalldruckpegel entstehen, wenn ein pneumatischer Antrieb oder pneumatische Anbaugeräte ohne schallreduzierende Elemente schlagartig entlüften. Beides kann das Gehör schädigen.

- Bei Arbeiten in Ventilnähe Gehörschutz tragen.

⚠ WARNUNG

Quetschgefahr durch bewegliche Antriebs- und Kegelstange!

- Nicht ins Joch greifen, solange die pneumatische Hilfsenergie des Antriebs wirksam angeschlossen ist.

Instandhaltung

- Vor Arbeiten am Stellventil pneumatische Hilfsenergie und Stellsignal unterbrechen und verriegeln.
- Lauf der Antriebs- und Kegelstange nicht durch Einklemmen von Gegenständen im Joch behindern.
- Bei blockierter Antriebs- und Kegelstange (z. B. durch „Festfressen“ bei längerer Nichtbetätigung) Restenergien des Antriebs (Federspannung) vor Lösung der Blockade abbauen, vgl. zugehörige Antriebsdokumentation.

⚠ WARNUNG

Verletzungsgefahr durch austretende Abluft an pneumatischen Geräten!

Im Betrieb tritt im Zuge der Regelung bzw. beim Öffnen und Schließen des Ventils Abluft aus, z. B. an pneumatischen Antrieben.

- Bei Arbeiten in Stellventilnähe Augenschutz tragen.

⚠ WARNUNG

Verletzungsgefahr durch vorgespannte Federn in pneumatischen Antrieben!

Antriebe mit vorgespannten Antriebsfedern stehen unter Druck. Diese Antriebe sind erkennbar an den verlängerten Schrauben an der Unterseite des Antriebs.

- Kraft der Federvorspannung vor Arbeiten am Antrieb abbauen, vgl. zugehörige Antriebsdokumentation.

⚠ WARNUNG

Verletzungsgefahr durch Mediumsreste im Ventil!

Bei Arbeiten am Ventil können Mediumsreste austreten und abhängig von den Mediumseigenschaften zu Verletzungen (z. B. Verbrühungen, Verätzungen) führen.

- Schutzkleidung, Schutzhandschuhe, Atemschutz und Augenschutz tragen.

ⓘ HINWEIS

Beschädigung des Stellventils durch zu hohe oder zu niedrige Anzugsmomente!

Die Bauteile des Stellventils müssen mit bestimmten Drehmomenten angezogen werden. Zu fest angezogene Bauteile unterliegen übermäßigem Verschleiß. Zu leicht angezogene Bauteile können Leckagen verursachen.

- Anzugsmomente einhalten.

ⓘ HINWEIS

Beschädigung des Stellventils durch ungeeignete Werkzeuge!

- Nur von SAMSON zugelassene Werkzeuge verwenden.

ⓘ HINWEIS

Beschädigung des Stellventils durch ungeeignete Schmiermittel!

- Nur von SAMSON zugelassene Schmiermittel verwenden.

i Info

Das Stellventil wurde von SAMSON vor Auslieferung geprüft.

- Durch Öffnen des Ventils verlieren bestimmte von SAMSON bescheinigte Prüfergebnisse ihre Gültigkeit. Davon betroffen sind z. B. die Prüfung der Sitzleckage und die Dichtheitsprüfung (äußere Dichtheit).
- Mit der Durchführung nicht beschriebener Instandhaltungs- und Reparaturarbeiten ohne Zustimmung des After Sales Service von SAMSON erlischt die Produktgewährleistung.
- Als Ersatzteile nur Originalteile von SAMSON verwenden, die der Ursprungsspezifikation entsprechen.

9.1 Periodische Prüfungen

Abhängig von den Einsatzbedingungen muss das Stellventil in bestimmten Intervallen geprüft werden, um bereits vor möglichen Störungen Abhilfe schaffen zu können. Die Erstellung eines entsprechenden Prüfplans obliegt dem Anlagenbetreiber.

💡 Tipp

Der After Sales Service unterstützt Sie bei der Erstellung eines auf Ihre Anlage abgestimmten Prüfplans.

9.2 Instandhaltungsarbeiten vorbereiten

1. Für die Instandhaltungsarbeiten erforderliches Material und Werkzeug bereitlegen.

2. Stellventil außer Betrieb nehmen, vgl. Kap. „Außerbetriebnahme“.
3. Antrieb vom Ventil demontieren. Dazu die Schrauben der Kupplung (7) und die Mutter (9) entfernen und Antrieb vom Ventil abheben.

💡 Tipp

SAMSON empfiehlt, das Ventil zu Instandhaltungsarbeiten aus der Rohrleitung auszubauen, vgl. Kap. „Demontage“.

Nach der Vorbereitung können folgende Instandhaltungsarbeiten durch geführt werden:

- Metallbalg austauschen, vgl. Kap. 9.4.1
- Sitz und Kegel austauschen, vgl. Kap. 9.4.2

9.3 Ventil nach Instandhaltungsarbeiten montieren

1. Antrieb montieren, vgl. zugehörige Antriebsdokumentation und Kap. „Montage“.
2. Signalfereichsanfang oder -ende einstellen, vgl. zugehörige Antriebsdokumentation.
3. Falls das Ventil demontiert wurde, Ventil wieder in die Rohrleitung einbauen, vgl. Kap. „Montage“.
4. Stellventil wieder in Betrieb nehmen, vgl. Kap. „Inbetriebnahme“. Voraussetzungen und Bedingungen zur Inbetriebnahme/ Wiederinbetriebnahme beachten!

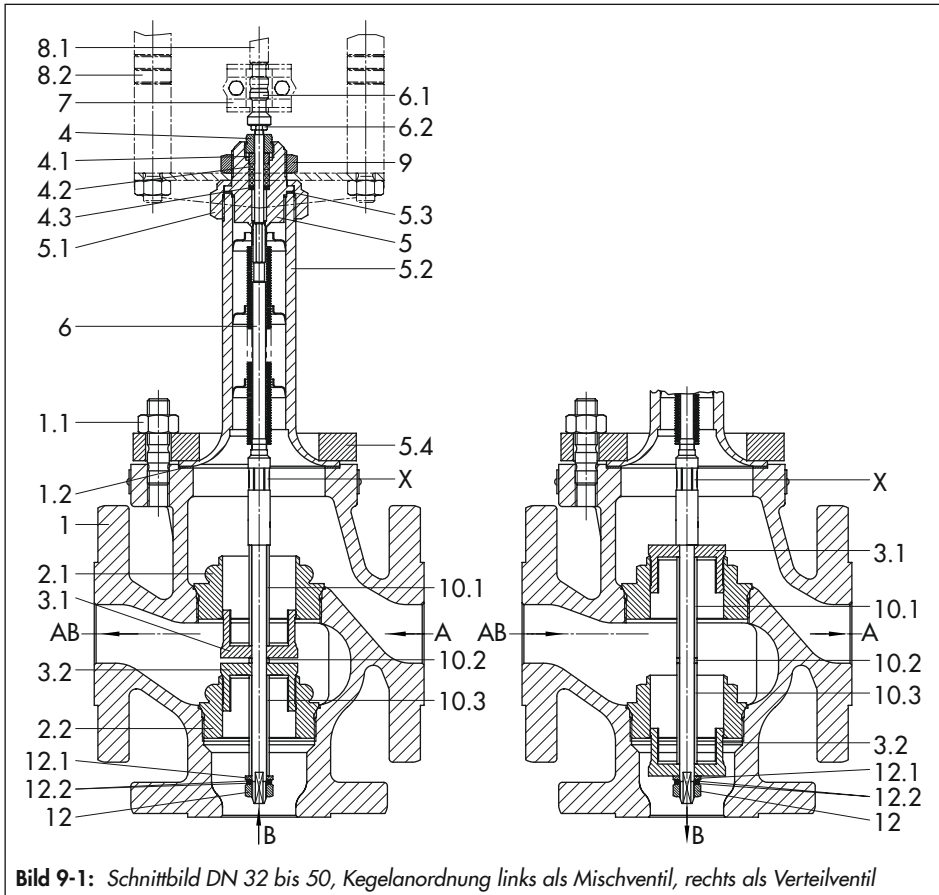

1	Ventilgehäuse	4.3	Scheibe	8.1	Antriebsstange
1.1	Muttern	5	Balgteil mit Kegelstange	8.2	Säulenjoch
1.2	Dichtring	5.1	Überwurfmutter	9	Mutter
2.1	Sitz oben	5.2	Balggehäuse	10.1	Hülse
2.2	Sitz unten	5.3	Dichtring	10.2	Hülse (kurz)
3.1	Kegel oben	5.4	Flansch	10.3	Hülse
3.2	Kegel unten	6	Kegelstange	12	Mutter
4	Gewindebuchse	6.1	Kupplungsmutter	12.1	Scheibe
4.1	Buchse	6.2	Kontermutter	12.2	Sicherungsscheiben
4.2	Packung, ab DN 65 federbelastet	7	Kupplung	X	Ansatz Maulschlüssel

9.4 Instandhaltungsarbeiten

- Vor allen Instandhaltungsarbeiten muss das Stellventil vorbereitet werden, vgl. Kap. 9.2.
- SAMSON empfiehlt, ausgebaute Teile gründlich zu reinigen und wenn nötig auszutauschen.
- Nach allen Instandhaltungsarbeiten ist das Stellventil vor der Wiederinbetriebnahme zu prüfen, vgl. Abschnitt „Montiertes Ventil prüfen“ im Kap. „Montage“.

9.4.1 Metallbalg austauschen

Wenn das Ventil an der Stopfbuchspackung undicht ist, ist der Metallbalg defekt. In diesem Fall muss das komplette Balgteil zusammen mit der Stopfbuchspackung (4.2) ausgetauscht werden.

SAMSON empfiehlt, auch die Dichtringe oben (5.3) und unten (1.2) am Balggehäuse zu erneuern.

Misch- und Verteilventil unterscheiden sich bei DN 32 bis 80 durch die Anordnung der Kegel und Hülsen (vgl. Bild 9-1), bei DN 15 bis 25 besteht kein Unterschied.

Demontage

1. Bei Ventilen \leq DN 50 Kupplungs- und Kontermutter (6.1 und 6.2) von der Kegelstange abschrauben.
2. Überwurfmutter (5.1) vom Balggehäuse abschrauben.
3. Muttern (1.1) entfernen und Flansch (5.4) abheben.

4. Balggehäuse (5.2) und Balgteil bis zum Anschlag herausziehen. Seitlich einen Maulschlüssel SW 10 (\leq DN 50) oder SW 13 (\geq DN 65) am Sechskant (X) oder der abgeflachten Stelle der Kegelstange zum Gegenhalten ansetzen. Mutter (12) lösen und Maulschlüssel entfernen.
5. Mutter (12) abschrauben. Zwei Verdreh-sicherungsscheiben (12.2) und Scheibe (12.1) abnehmen.

6. DN 15 bis 25

- Kegelstange (6) mit Balgteil (5) und Balggehäuse (5.2) vorsichtig nach oben aus dem Gehäuse herausziehen.

DN 32 bis 80

- Unteren Kegel beim Verteilventil oder untere Hülse beim Mischventil noch auf der Kegelstange festhalten. Als Hilfswerkzeug eine lange Schraube (M8 bei DN 32 bis 50 und M12 bei DN 65/80) zum Fixieren der Kegel (3.x) und Hülsen (10.x) bereithalten.
 - Kegelstange mit Balgteil (5) und Balggehäuse (5.2) vorsichtig nach oben aus dem Gehäuse herausziehen.
 - Schraube zur Sicherung der Kegel und Hülsen entsprechend in das Ventilgehäuse nachführen. Kegel und Hülsen müssen auf die Schraube gleiten.
7. Alle Teile gründlich reinigen und auf Beschädigung überprüfen. Kegelstange mit Metallbalg und Stopfbuchspackung komplett austauschen.

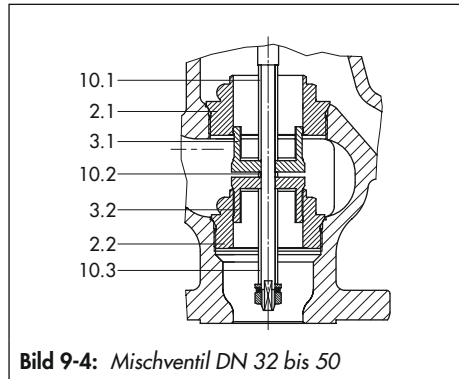
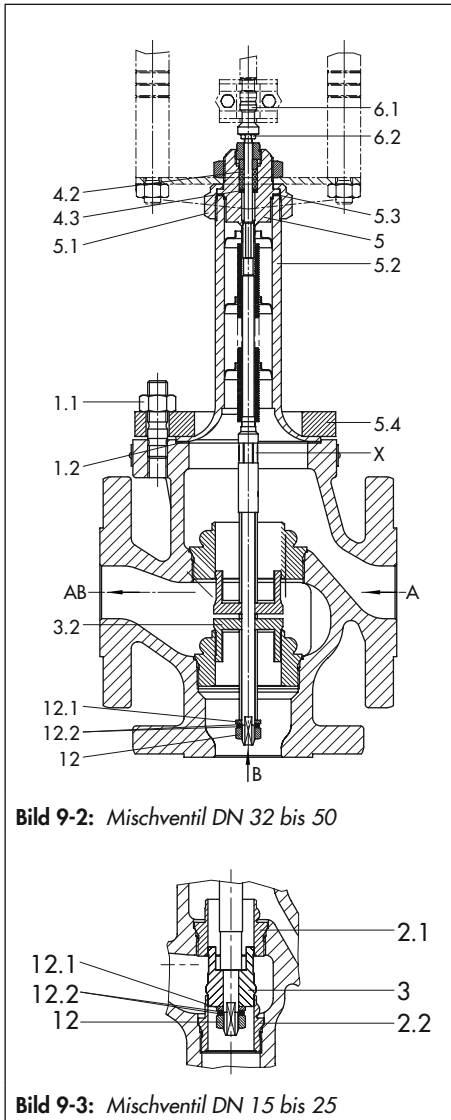

Montage

1. Dichtring (5.3) und Gewinde am Balggehäuse mit einem geeigneten Schmiermittel bestreichen.
2. Dichtring (5.3) auf Balggehäuse (5.2) legen.
3. Balgteil (5) mit der Kegelstange in Balggehäuse schieben. Überwurfmutter (5.1) zunächst nur handfest verschrauben.
4. Dichtring (1.2) in Ventilgehäuse legen.
5. **DN 15 bis 25**
 - Vormontiertes Balgteil auf Ventilgehäuse setzen, dabei Kegelstange durch Bohrungen des Kegels führen.

DN 32 bis 80

- Kegelstange des vormontierten Balgteils (5) nach und nach in das Ventilgehäuse einführen, so dass die Kegel und Hülsen von der als Hilfswerkzeug eingesetzten Schraube auf die Kegelstange geschoben werden können.

- Zuerst Scheibe (12.1), dann Sicherungsscheibenpaar (12.2) mit Radialrippen nach außen und grober Sperrverzahnung zueinander auf die Kegelstange stecken. Mutter (12) von Hand aufschrauben.

i Info

Für die Nennweiten DN 15 bis 50 kann ein spezielles Werkzeug zum Halten der Scheiben (12.1 und 12.2) beim After Sales Service angefragt werden (vgl. Kap. „Werkzeuge und Anzugsmomente“ im „Anhang“). Besonders bei DN 15 bis 25 ist die Montage der Scheiben auf der Kegelstange aus Platzgründen erschwert.

- Balggehäuse (5.2) mit Balgteil etwas herausziehen. Seitlich einen Maulschlüssel am Sechskant oder der abgeflachten Stelle (X) der Kegelstange zum Gegenhalten ansetzen.

HINWEIS

Undichtigkeit durch Beschädigung des Metallbalgs!

➔ Bei der Montage sicherstellen, dass kein Drehmoment auf den Metallbalg übertragen wird.

- Mutter (12) zum Befestigen der Kegel und Hülsen anziehen:

Nennweite	15...50	65...80
Mutter (12)	15 Nm	25 Nm

- Maulschlüssel entfernen.

- Flansch (5.4) auflegen und mit Balggehäuse (5.2) ausrichten, dabei korrekte Position der Dichtung (1.2) beachten.

- Muttern (1.1) montieren:

Nennweite	15...25	32...50	65...80
Muttern (1.1)	M10 10 Nm	M12 30 Nm	M16 90 Nm

Überwurfmutter (5.1) mit 80 Nm verschrauben.

- Bei DN 15 bis 50 Kupplungs- und Kontermutter (6.1 und 6.2) wieder am Kegelstangenende aufschrauben. Kupplungsmutter so einstellen, dass das Maß 50 mm von Oberkante Balgteil (5) bis Oberkante Kupplungsmutter (6.1) eingehalten wird, wenn die Kegelstange ganz in das Ventil geschoben ist (vgl. Maßbild in Kap. „Aufbau und Wirkungsweise“).

9.4.2 Sitz und Kegel austauschen

i Info

SAMSON empfiehlt, bei der Erneuerung von Sitz und/oder Kegel auch die Dichtringe (5.3, 1.2) oben und unten am Balggehäuse auszutauschen.

a) Mischventil

Demontage



Bild 9-5: Mischventil DN 32 bis 50



Bild 9-6: Mischventil DN 15 bis 25

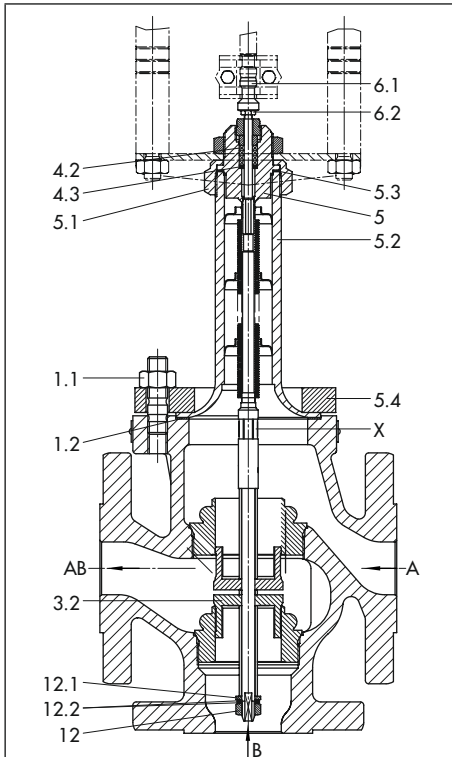

Bild 9-7: Mischventil DN 65 und 80

1. Bei Ventilen \leq DN 50 Kupplungs- und Kontermutter (6.1 und 6.2) von der Kegelstange abschrauben.
2. Überwurfmutter (5.1) vom Balggehäuse abschrauben. Muttern (1.1) entfernen und Flansch (5.4) abheben.
3. Balggehäuse (5.2) und Balgteil bis zum Anschlag herausziehen. Seitlich einen Maulschlüssel SW 10 (\leq DN 50) oder SW 13 (\geq DN 65) am Sechskant (X) oder der abgeflachten Stelle der Kegelstange zum Gegenhalten ansetzen. Mutter (12) lösen und Maulschlüssel entfernen.
4. Mutter (12) abschrauben. Zwei Verdrehungssicherungscheiben (12.2) und Scheibe (12.1) abnehmen.
Mischventile DN 32 bis 80:
 Untere Hülse (10.3 oder 11.4) von der Kegelstange abziehen.
5. Balggehäuse (5.2) mit Balgteil (5) anheben und Kegelstange (6) vorsichtig aus dem Ventilgehäuse herausziehen.

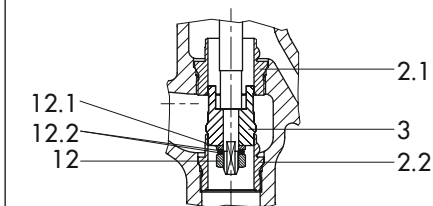
6. Balgteil (5) aus dem Balggehäuse ziehen und Dichtring (1.2) abnehmen.
7. Alle Teile gründlich reinigen und auf Beschädigung überprüfen. Defekte Teile austauschen.
8. **Ventile \geq DN 32:**
 - Hülse (10.1 oder 11.1) entfernen.
 - Oberen Sitz (2.1) mit passenden Sitzschlüssel (vgl. Kap. „Werkzeuge und Anzugsmomente“ im „Anhang“) herausschrauben.
9. **DN 15 bis 25**
 - Kegel (3) aus dem Gehäuse nehmen.**DN 32 bis 50**
 - Oberen Kegel (3.1), Hülse (10.2) und unteren Kegel (3.2) aus dem Gehäuse nehmen.**DN 65/80**
 - Oberen Kegel (3.1), Hülsen (11.2 und 11.3) und unteren Kegel (3.2) aus dem Gehäuse nehmen.
10. Unteren Sitz (2.2) aus dem Ventilgehäuse herausschrauben.
11. Alle Teile reinigen, prüfen und wenn erforderlich austauschen.

Montage

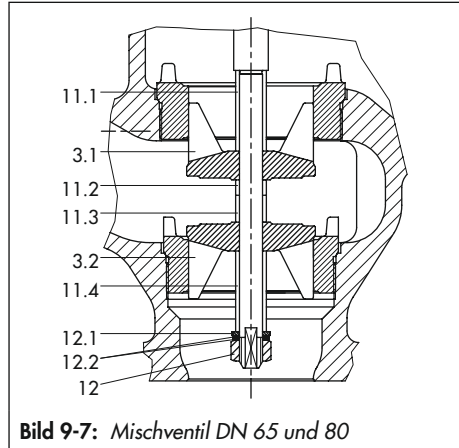

Bild 9-8: Mischventil DN 32 bis 50



Bild 9-9: Mischventil DN 15 bis 25

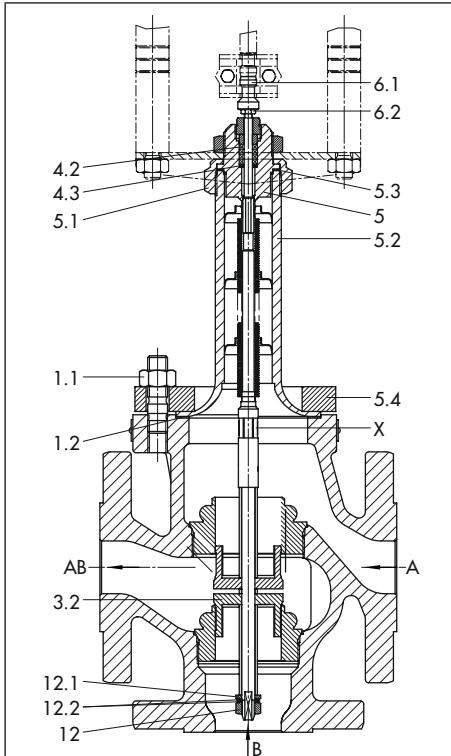

Bild 9-10: Mischventil DN 65 und 80

1. Dichtring (5.3) und Gewinde am Balggehäuse mit einem geeigneten Schmiermittel bestreichen.
2. Dichtring (5.3) auf Balggehäuse (5.2) legen.
3. Balgteil (5) mit der Kegelstange in Balggehäuse schieben. Überwurfmutter (5.1) zunächst nur handfest verschrauben.
4. Neue oder nachgearbeitete Sitze an Gewinde und Dichtkonus mit einem geeigneten Schmiermittel bestreichen.
5. Unteren Sitz (2.2) mit Sitzschlüssel einschrauben, dabei mit korrekten Anzugsmomenten arbeiten:

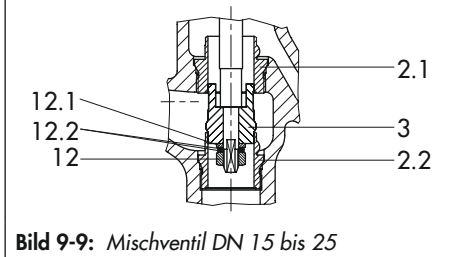
Nennweite	15...25	32...50	65...80
Sitzgewinde	M32 x 1,5	M58 x 1,5	M90 x 1,5
Anzugsmoment	120 Nm	500 Nm	1050 Nm

6. **DN 15 bis 25**

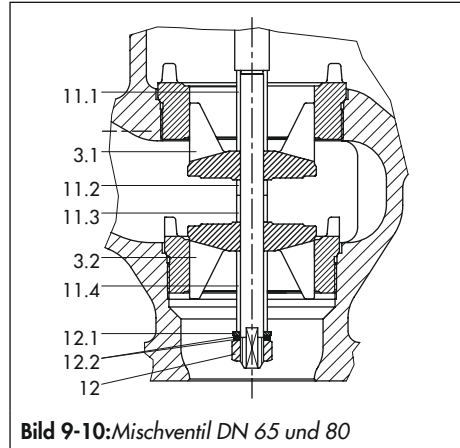
- Kegel (3) in unteren Sitz (2.2) schieben.

DN 32 bis 50

- Unteren Kegel (3.2) in unteren Sitz (2.2) schieben.
- Kurze Hülse (10.2) und oberen Kegel (3.1) nacheinander auf den unteren Kegel setzen. Zur Sicherung eine lange Schraube M8 durch unteren Kegel schieben, um Hülse und oberen Kegel zu fixieren.

DN 65/80

- Unteren Kegel (3.2) in unteren Sitz (2.2) schieben.
- Zwei kurze Hülsen (11.3 und 11.2) und oberen Kegel nacheinander auf den unteren Kegel setzen. Zur Sicherung eine lange Schraube M12 durch unteren Kegel schieben, um Hülsen und oberen Kegel zu fixieren.

7. Oberen Sitz (2.1) so in das Gehäuse einschrauben, dass der obere Kegel leicht in den Sitz gleitet. Erforderliches Anzugsmoment nach Tabelle unter Schritt 5 auswählen.

8. Dichtring (1.2) in oberen Ventilflansch einlegen.

9. **DN 15 bis 25**

- Oberteil vorsichtig auf das Ventil setzen, dabei Kegelstange in Kegel (3) einführen.

DN 32 bis 50

- Hülse (10.1) über Kegelstange schieben. Oberteil vorsichtig aufsetzen, dabei Kegelstange durch oberen Ke-

gel (3.1), Hülse (10.2) und unteren Kegel (3.2) führen und gleichzeitig die Schraube M8 entfernen.

- Hülse (10.3) von unten auf Kegelstange schieben.

DN 65 und 80

- Hülse (11.1) über Kegelstange schieben. Oberteil vorsichtig aufsetzen, dabei Kegelstange durch oberen Kegel (3.1), zwei Hülsen (11.2 und 11.3) und unteren Kegel (3.2) in das Gehäuse führen und gleichzeitig die Schraube M12 entfernen.
- Hülse (11.4) von unten auf Kegelstange schieben.

10. Zuerst Scheibe (12.1), dann Sicherungsscheibenpaar (12.2) mit Radialrippen nach außen und grober Sperrverzahnung zueinander auf die Kegelstange stecken. Mutter (12) von Hand aufschrauben.

i Info

Für die Nennweiten DN 15 bis 50 kann ein spezielles Werkzeug zum Halten der Scheiben (12.1 und 12.2) beim After Sales Service angefragt werden (vgl. Kap. „Werkzeuge und Anzugsmomente“ im „Anhang“). Besonders bei DN 15 bis 25 ist die Montage der Scheiben auf der Kegelstange aus Platzgründen erschwert.

11. Balggehäuse (5.2) mit Balgteil etwas herausziehen. Seitlich einen Maulschlüssel am Sechskant oder der abgeflachten Stelle (X) der Kegelstange zum Gegenhalten ansetzen.

ⓘ HINWEIS

Undichtigkeit durch Beschädigung des Metallbalgs!

→ Bei der Montage sicherstellen, dass kein Drehmoment auf den Metallbalg übertragen wird.

12. Mutter (12) zum Befestigen der Kegel und Hülsen anziehen:

Nennweite	15...50	65...80
Mutter (12)	15 Nm	25 Nm

13. Maulschlüssel entfernen.

14. Flansch (5.4) auflegen und mit Balgehäuse (5.2) ausrichten, dabei korrekte Position der Dichtung (1.2) beachten.

15. Muttern (1.1) montieren:

Nennweite	15...25	32...50	65...80
Muttern (1.1)	M10 10 Nm	M12 30 Nm	M16 90 Nm

– Überwurfmutter (5.1) mit 80 Nm verschrauben.

16. Bei DN 15 bis 50 Kupplungs- und Kontermutter (6.1 und 6.2) wieder am Kegelsstangenende aufschrauben. Kupplungsmutter so einstellen, dass das Maß 50 mm von Oberkante Balgteil (5) bis Oberkante Kupplungsmutter (6.1) eingehalten wird, wenn die Kegelsstange ganz in das Ventil geschoben ist (vgl. Maßbild in Kap. „Aufbau und Wirkungsweise“).

b) Verteilventil

Demontage

1. Bei Ventilen \leq DN 50 Kupplungs- und Kontermutter (6.1 und 6.2) von der Kegelstange abschrauben.
2. Überwurfmutter (5.1) vom Balggehäuse abschrauben. Muttern (1.1) entfernen und Flansch (5.4) abheben.
3. Balggehäuse (5.2) und Balgteil bis zum Anschlag herausziehen. Seitlich einen Maulschlüssel SW 10 (\leq DN 50) oder SW 13 (\geq DN 65) am Sechskant (X) oder der abgeflachten Stelle der Kegelstange zum Gegenhalten ansetzen. Mutter (1.2) lösen und Maulschlüssel entfernen.
4. Mutter (1.2) abschrauben. Zwei Verdrehungssicherungscheiben (12.2) und Scheibe (12.1) abnehmen.
5. Balgteil (5) aus dem Balggehäuse ziehen und Dichtring (1.2) abnehmen.
6. Alle Teile gründlich reinigen und auf Beschädigung überprüfen. Defekte Teile austauschen.
7. **DN 15 bis 25**
 - Oberen Sitz (2.1) herausschrauben. Kegel (3) aus dem Gehäuse nehmen, danach unteren Sitz (2.2) demontieren.
- DN 32 bis 50**
 - Oberen Kegel (3.1) und drei Hülsen (10.1, 10.2, 10.3) aus dem Gehäuse nehmen.

DN 65/80

- Oberen Kegel (3.1) und vier Hülsen (11.1, 11.2, 11.3, 11.4) aus dem Gehäuse nehmen.

8. DN 32 bis 80

- Oberen und unteren Sitz (2.1, 2.2) mit passendem Sitzschlüssel (vgl. Kap. „Werkzeuge und Anzugsmomente“ im „Anhang“) aus dem Gehäuse herausschrauben.
- Unteren Kegel (3.2) aus dem Gehäuse nehmen.

9. Alle Teile gründlich reinigen, prüfen und wenn erforderlich überarbeiten oder austauschen.



Bild 9-11: Ventiloteil mit Metallbalg

Montage

1. Den Dichtring (5.3) und das Gewinde am Balggehäuse mit einem geeigneten Schmiermittel bestreichen.
2. Den Dichtring (5.3) auflegen und das Balgteil (5) mit Kegelstange in Balggehäuse (5.2) schieben. Überwurfmutter (5.1) zunächst handfest verschrauben.
3. Neue oder überarbeitete Sitze am Gewinde und am Dichtkonus mit einem geeigneten Schmiermittel bestreichen.

4. DN 15 bis 25

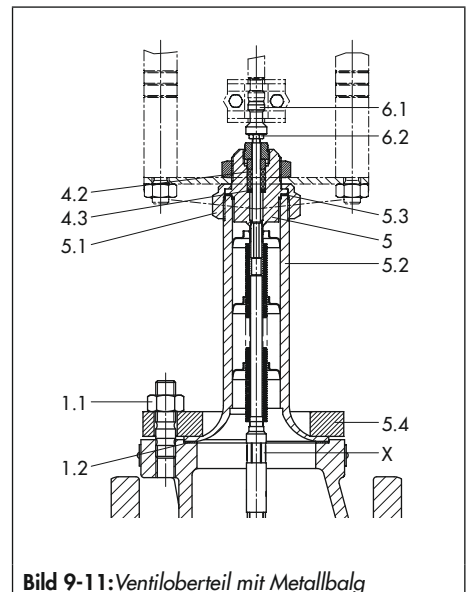
- Unteren Sitz (2.2) einschrauben und festdrehen:

Nennweite	15...25
Sitzgewinde	M32 x 1,5
Anzugsmoment	120 Nm

- Kegel (3) in unteren Sitz stecken, dann oberen Sitz (2.1) so einschrauben, dass der Kegel von unten in den

Sitz gleitet. Oberen Sitz mit gleichem Anzugsmoment festdrehen.

DN 32 bis 50

- Unteren Kegel (3.2) in das Gehäuse legen, dann nacheinander unteren Sitz (2.2) und oberen Sitz (2.1) mit Sitzschlüssel einschrauben.

Nennweite	32...50
Sitzgewinde	M58 x 1,5
Anzugsmoment	500 Nm

- Oberen Kegel (3.1) und drei Hülsen (10.1, 10.2, 10.3) nacheinander auf die Kegelstange stecken.

DN 65 und 80

- Unteren Kegel (3.2) in das Gehäuse legen, dann nacheinander unteren Sitz (2.2) und oberen Sitz (2.1) mit Sitzschlüssel einschrauben:

Nennweite	65 und 80
Sitzgewinde	M90 x 1,5
Anzugsmoment	1050 Nm



Bild 9-12: Verteilventil DN 32 bis 50



Bild 9-13: Verteilventil DN 65 und 80

- Oberen Kegel (3.1) und vier Hülsen (11.1, 11.2, 11.3, 11.4) nacheinander auf die Kegelstange stecken.
5. Bei Verteilventilen DN 32 den unteren Kegel in den unteren Sitz stecken.
- Dichtring (1.2) in Gehäuseflansch legen, dann Balggehäuse (5.2) nehmen und Kegelstange (6) vorsichtig in das Gehäuse führen.
 - Unteren Kegel im Sitz festhalten, damit die Kegelstange zentrisch durch die Kegelbohrung geschoben wird.
6. Zuerst Scheibe (12.1), dann Sicherungsscheibenpaar (12.2) mit Radialrippen nach außen und grober Sperrverzahnung zueinander auf die Kegelstange stecken. Mutter (12) von Hand aufschrauben.

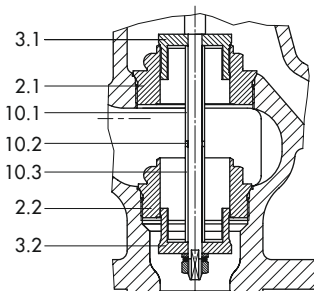
i Info

Für die Nennweiten DN 15 bis 50 kann ein spezielles Werkzeug zum Halten der Scheiben (12.1 und 12.2) beim After Sales Service angefragt werden (vgl. Kap. „Werkzeuge und Anzugsmomente“ im „Anhang“). Besonders bei DN 15 bis 25 ist die Montage der Scheiben auf der Kegelstange aus Platzgründen erschwert.

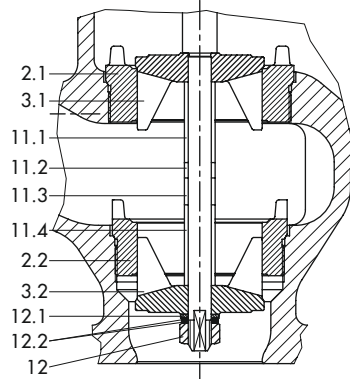
7. Balggehäuse (5.2) mit Balgteil etwas herausziehen. Seitlich einen Maulschlüssel am Sechskant (X) oder der abgeflachten Stelle der Kegelstange zum Gegenhalten ansetzen.

! HINWEIS

Undichtigkeit durch Beschädigung des Metallbalgs!

➔ Bei der Montage sicherstellen, dass kein Drehmoment auf den Metallbalg übertragen wird.

8. Mutter (12) zum Befestigen der Kegel und Hülsen anziehen:

Nennweite	15...50	65...80
Mutter (12)	15 Nm	25 Nm

9. Maulschlüssel entfernen.
10. Flansch (5.4) auflegen und mit Balggehäuse (5.2) ausrichten, dabei korrekte Position der Dichtung (1.2) beachten.
11. Muttern (1.1) montieren:

Nennweite	15...25	32...50	65...80
Muttern (1.1)	M10 10 Nm	M12 30 Nm	M16 90 Nm

- Überwurfmutter (5.1) mit 80 Nm verschrauben.
12. Bei DN 15 bis 50 Kupplungs- und Kontermutter (6.1 und 6.2) wieder am Kegelstangenende aufschrauben. Kupplungsmutter so einstellen, dass das Maß 50 mm von Oberkante Balgteil (5) bis Oberkante Kupplungsmutter (6.1) eingehalten wird, wenn die Kegelstange ganz in das Ventil geschoben ist (vgl. Maßbild in Kap. „Aufbau und Wirkungsweise“).

9.5 Ersatzteile und Verbrauchsgüter bestellen

Auskunft über Ersatzteile, Schmiermittel und Werkzeuge erteilen Ihre SAMSON-Vertretung und der After Sales Service von SAMSON.

Werkzeuge

Informationen zu geeigneten Werkzeugen stehen im „Anhang“ zur Verfügung.

10 Außerbetriebnahme

Die in diesem Kapitel beschriebenen Arbeiten dürfen nur durch Fachpersonal durchgeführt werden, das der jeweiligen Aufgabe entsprechend qualifiziert ist.

⚠ GEFAHR

Berstgefahr bei unsachgemäßem Öffnen von druckbeaufschlagten Geräten und Bauteilen!

Stellventile und Rohrleitungen sind Druckgeräte, die bei falscher Handhabung bersten können. Geschossartig herumfliegende Bauteile, Bruchstücke und mit Druck freigesetztes Medium können schwere Verletzungen bis hin zum Tod verursachen.

Vor Arbeiten am Stellventil:

- Betroffene Anlagenteile und Ventil inklusive Antrieb drucklos setzen. Auch Restenergien sind zu entladen.
- Medium aus betroffenen Anlagenteilen und Ventil entleeren.

⚠ GEFAHR

Lebensgefahr durch elektrischen Schlag!

- Bei Einstellarbeiten an spannungsführenden Teilen Abdeckungen nicht entfernen.
- Bei Arbeiten am Gerät und vor dem Öffnen des Geräts Versorgungsspannung abstellen und gegen Wiedereinschalten sichern.
- Nur Ausschaltgeräte einsetzen, die gegen unbeabsichtigtes Wiedereinschalten gesichert sind.

⚠ WARNUNG

Verbrennungsgefahr durch heiße oder kalte Bauteile und Rohrleitung!

Ventilbauteile und Rohrleitung können im Betrieb sehr heiß oder sehr kalt werden und bei Berührung zu Verbrennungen führen.

- Bauteile und Rohrleitungen abkühlen lassen oder erwärmen.
- Schutzkleidung und Schutzhandschuhe tragen.

⚠ WARNUNG

Gehörschäden und Taubheit durch hohe Schallpegel!

Im Betrieb können je nach Anlagenbedingungen medienbedingte Geräuschentwicklungen auftreten (z. B. bei Kavitation und Flashing). Zusätzlich können kurzfristige hohe Schalldruckpegel entstehen, wenn ein pneumatischer Antrieb oder pneumatische Anbaugeräte ohne schallreduzierende Elemente schlagartig entlüften. Beides kann das Gehör schädigen.

- Bei Arbeiten in Ventilnähe Gehörschutz tragen

⚠ WARNUNG

Quetschgefahr durch bewegliche Antriebs- und Kegelstange!

- Nicht ins Joch greifen, solange die pneumatische Hilfsenergie des Antriebs wirksam angeschlossen ist.
- Vor Arbeiten am Stellventil pneumatische Hilfsenergie und Stellsignal unterbrechen und verriegeln.

Außerbetriebnahme

- Lauf der Antriebs- und Kegelstange nicht durch Einklemmen von Gegenständen im Joch behindern.
 - Bei blockierter Antriebs- und Kegelstange (z. B. durch „Festfressen“ bei längerer Nichtbetätigung) Restenergien des Antriebs (Federspannung) vor Lösung der Blockade abbauen, vgl. zugehörige Antriebsdokumentation.
-
2. Rohrleitungen und Ventil restlos entleeren.
 3. Versorgungsspannung oder pneumatische Hilfsenergie abstellen und verriegeln, um Stellventil drucklos bzw. spannungsfrei zu setzen.
 4. Restenergien entladen.
 5. Ggf. Rohrleitung und Stellventil-Bauteile abkühlen lassen oder erwärmen.

WARNUNG

Verletzungsgefahr durch austretende Abluft an pneumatischen Geräten!

Im Betrieb tritt im Zuge der Regelung bzw. beim Öffnen und Schließen des Ventils Abluft aus, z. B. an pneumatischen Antrieben.

- Bei Arbeiten in Stellventilnähe Augenschutz tragen.

WARNUNG

Verletzungsgefahr durch Mediumsreste im Ventil!

Bei Arbeiten am Ventil können Mediumsreste austreten und abhängig von den Mediumseigenschaften zu Verletzungen (z. B. Verbrühungen, Verätzungen) führen.

- Schutzkleidung, Schutzhandschuhe, Atemschutz und Augenschutz tragen.

Um das Stellventil für Instandhaltungsarbeiten oder die Demontage außer Betrieb zu nehmen, folgende Schritte ausführen:

1. Absperrventile vor und hinter dem Ventil schließen, sodass kein Medium mehr durch das Ventil fließt.

11 Demontage

Die in diesem Kapitel beschriebenen Arbeiten dürfen nur durch Fachpersonal durchgeführt werden, das der jeweiligen Aufgabe entsprechend qualifiziert ist.

⚠️ WARNUNG

Verbrennungsgefahr durch heiße oder kalte Bauteile und Rohrleitung!

Ventilbauteile und Rohrleitung können im Betrieb sehr heiß oder sehr kalt werden und bei Berührung zu Verbrennungen führen.

- Bauteile und Rohrleitungen abkühlen lassen oder erwärmen.
- Schutzkleidung und Schutzhandschuhe tragen.

⚠️ WARNUNG

Quetschgefahr durch bewegliche Antriebs- und Kegelstange!

- Nicht ins Joch greifen, solange die pneumatische Hilfsenergie des Antriebs wirksam angeschlossen ist.
- Vor Arbeiten am Stellventil pneumatische Hilfsenergie und Stellsignal unterbrechen und verriegeln.
- Lauf der Antriebs- und Kegelstange nicht durch Einklemmen von Gegenständen im Joch behindern.
- Bei blockierter Antriebs- und Kegelstange (z. B. durch „Festfressen“ bei längerer Nichtbetätigung) Restenergien des Antriebs (Federspannung) vor Lösung der Blockade abbauen, vgl. zugehörige Antriebsdokumentation.

⚠️ WARNUNG

Verletzungsgefahr durch Mediumsreste im Ventil!

Bei Arbeiten am Ventil können Mediumsreste austreten und abhängig von den Mediumseigenschaften zu Verletzungen (z. B. Verbrühungen, Verätzungen) führen.

- Schutzkleidung, Schutzhandschuhe, Atemschutz und Augenschutz tragen.

⚠️ WARNUNG

Verletzungsgefahr durch vorgespannte Federn in pneumatischen Antrieben!

Antriebe mit vorgespannten Antriebsfedern stehen unter Druck. Diese Antriebe sind erkennbar an den verlängerten Schrauben an der Unterseite des Antriebs.

- Vor Arbeiten am Antrieb Kraft der Feder Vorspannung abbauen.

Vor der Demontage sicherstellen, dass folgende Bedingungen erfüllt sind:

- Das Stellventil ist außer Betrieb genommen, vgl. Kap. „Außerbetriebnahme“.

11.1 Ventil aus der Rohrleitung ausbauen

1. Position des Stellventils unabhängig von seiner Verbindung zur Rohrleitung absichern, vgl. Kap. „Lieferung und innerbetrieblicher Transport“.
2. Flanschverbindung lösen.

Demontage

3. Ventil aus Rohrleitung herausnehmen, vgl. Kap. „Lieferung und innerbetrieblicher Transport“.

11.2 Antrieb demontieren

Vgl. zugehörige Antriebsdokumentation.

12 Reparatur

Wenn das Stellventil nicht mehr regelkonform arbeitet, oder wenn es gar nicht mehr arbeitet, ist es defekt und muss repariert oder ausgetauscht werden.

! HINWEIS

Beschädigung des Ventils durch unsachgemäße Instandsetzung und Reparatur!

- Instandsetzungs- und Reparaturarbeiten nicht selbst durchführen.
- Für Instandsetzungs- und Reparaturarbeiten After Sales Service von SAMSON kontaktieren.

12.1 Geräte an SAMSON senden

Defekte Geräte können zur Reparatur an SAMSON gesendet werden.

Für die Einsendung von Geräten bzw. Retouren-Abwicklung folgendermaßen vorgehen:

1. Ausnahmeregelung für spezielle Gerätetypen beachten, vgl. Angaben auf
 - ▶ www.samsongroup.com > Service & Support > After Sales Service.
2. Rücksendungen unter Angabe folgender Informationen über
 - ▶ retouren@samsongroup.com anmelden:
 - Typ
 - Artikelnummer
 - Varianten-ID
 - Ursprungsauftrag bzw. Bestellung

- Ausgefüllte Erklärung zur Kontamination; dieses Formular steht unter
 - ▶ www.samsongroup.com > Service & Support > After Sales Service zur Verfügung

Nach Prüfung der Anfrage erhalten Sie einen RMA-Schein.

3. Den RMA-Schein und die ausgefüllte und unterschriebene Erklärung zur Kontamination außen gut sichtbar am Packstück anbringen.
4. Die Ware an die auf dem RMA-Schein angegebene Lieferadresse senden.

i Info

Weitere Informationen für die Einsendung von Geräten bzw. Retouren-Abwicklung sind auf ▶ www.samsongroup.com > Service & Support > After Sales Service zu finden.

13 Entsorgung

- Bei der Entsorgung lokale, nationale und internationale Vorschriften beachten.
- Alte Bauteile, Schmiermittel und Gefahrstoffe nicht dem Hausmüll zuführen.

14 Zertifikate

Die Konformitätserklärung nach Druckgeräterichtlinie 2014/68/EU steht auf den nachfolgenden Seiten zur Verfügung.

Die abgedruckten Zertifikate entsprechen dem Stand bei Drucklegung. Die jeweils aktuellsten Zertifikate liegen im Internet unter dem Produkt ab: ► www.samsongroup.com
> *Produkte & Anwendungen* > *Produktselektor* > *Ventile und Armaturen* > *3535*

Weitere, optionale Zertifikate stehen auf Anfrage zur Verfügung.



EU-KONFORMITÄTSERKLÄRUNG EU DECLARATION OF CONFORMITY

Modul H/Module H, Nr./No. / N° CE-0062-PED-H-SAM 001-20-DEU

SAMSON erklärt in alleiniger Verantwortung für folgende Produkte:/For the following products, SAMSON hereby declares under its sole responsibility:

Ventile für elektrische und pneumatische Antriebe/Globe and three-way valves equipped with electric and pneumatic actuators

Typ/Type 3213, 3222 (Erz.-Nr./Model No. 2710), 3226, 3260* (2713*), 3323, 3535 (2803), 3213, 3531 (2811), 3214 (2814), 2423E (2823), 3241, 3244, 3267, 2422 (2814)

die Konformität mit nachfolgender Anforderung/the conformity with the following requirement.

Richtlinie des Europäischen Parlaments und des Rates zur Harmonisierung der Rechtsvorschriften der Mitgliedstaaten über die Bereitstellung von Druckgeräten auf dem Markt. 2014/68/EU vom 15.05.2014

Directive of the European Parliament and of the Council on the harmonization of the laws of the Member States relating of the making available on the market of pressure equipment. 2014/68/EU of 15 May 2014

Angewandtes Konformitätsbewertungsverfahren für Fluide nach Art. 4(1)(c.ii) und (c.i) zweiter Gedankenstrich. Modul siehe Tabelle durch certified by Bureau Veritas Services SAS. (0062)

Conformity assessment procedure applied for fluids according to Article 4(1)(c.ii) and (c.i), second indent See table for module

Nenndruck Pressure rating	DN NPS	15 ½	20 ¾	25 1	32 1¼	40 1½	50 2	65	80 3	100 4	125	150 6	200 8	250 10	300 12	400 16
PN 16		ohne/without (1)					A (2)(3)					H				
PN 25		ohne/without (1)					A (2)(3)					H				
PN 40		ohne/without (1)					A (2)(3)					H				
Class 150		ohne/without (1)					A (2)(3)					H				
Class 300		ohne/without (1)					A (2)(3)					H				

(1) Das auf dem Stellgerät aufgebrachte CE-Zeichen hat keine Gültigkeit im Sinne der Druckgeräterichtlinie.

The CE marking affixed to the control valve is not valid in the sense of the Pressure Equipment Directive.

(2) Das auf dem Stellgerät aufgebrachte CE-Zeichen gilt ohne Bezeichnung der benannten Stelle (Kenn-Nr. 0062).

The CE marking affixed to the control valve is valid without specifying the notified body (ID number 0062).

(3) Die Identifikationsnummer 0062 von Bureau Veritas Services SAS gilt nicht für Modul A.

The identification number 0062 of Bureau Veritas Services SAS is not valid for module A.

* Für Ventile vom Typ 3260 sind ab DN 150 Fluide nach Art. 4(1)(c.ii) erster Gedankenstrich nicht zugelassen. Fluids according to Art. 4(1)(c.i), first indent are not permissible for Type 3260 Valves with DN equal or bigger than 150.

Geräte, denen laut Tabelle das Konformitätsbewertungsverfahren Modul H zugrunde liegt, beziehen sich auf die „Zulassungsbescheinigung eines Qualitätssicherungsystems“ ausgestellt durch die benannte Stelle.

Devices whose conformity has been assessed based on Module H refer to the certificate of approval for the quality management system issued by the notified body.

Dem Entwurf zu Grunde gelegt sind Verfahren aus/The design is based on the procedures specified in the following standards: DIN EN 12516-2, DIN EN 12516-3 bzw./or ASME B16.1, ASME B16.24, ASME B16.34, ASME B16.42

Das Qualitätssicherungssystem des Herstellers wird von folgender benannter Stelle überwacht:

The manufacturer's quality management system is monitored by the following notified body:

Bureau Veritas Services SAS, 8 Cours du Triangle, 92800 PUTEAUX – LA DEFENSE, France
Hersteller/Manufacturer: SAMSON AG, Weismüllerstraße 3, 60314 Frankfurt am Main, Germany

Frankfurt am Main, 11. Mai 2020/11. May 2020

Thorsten Woth
Senior Director
Sales and After-sales

Peter Scheermesser
Director Central Department
Product maintenance, contract development and ETO for valves and actuators

SAMSON AKTIENGESELLSCHAFT
Weismüllerstraße 3 60314 Frankfurt am Main

Telefon: 069 4009-0 Telefax: 069 4009-1507
E-Mail: samson@samson.de

Revision 04

EU-Konformitätserklärung_Blit-06_Modul-A_Modul-H_DE-EN_Rev.03_2017-02-08.docx



EU-KONFORMITÄTSERKLÄRUNG EU DECLARATION OF CONFORMITY

Modul H/Module H, Nr./No. / N° CE-0062-PED-H-SAM 001-20-DEU

SAMSON erklärt in alleiniger Verantwortung für folgende Produkte:/For the following products, SAMSON hereby declares under its sole responsibility:

Ventile für elektrische Stellgeräte und Strahlpumpe/Globe and three-way valves and jet pump equipped with electric actuators

Typ/Type 3213, 3222 (Erz.-Nr./Model No. 2710), 3323, 3535 (2803), 3213, 3531 (2811), 3214 (2814), 2423E (2823), 3241, 3244, 3267

die Konformität mit nachfolgender Anforderung / the conformity with the following requirement.

Richtlinie des Europäischen Parlaments und des Rates zur Harmonisierung der Rechtsvorschriften der Mitgliedstaaten über die Bereitstellung von Druckgeräten auf dem Markt. 2014/68/EU vom 15.05.2014

Directive of the European Parliament and of the Council on the harmonization of the laws of the Member States relating of the making available on the market of pressure equipment. 2014/68/EU of 15.05.2014

Angewandtes Konformitätsbewertungsverfahren für Fluide nach Art. 1(1)(c.i) erster Gedankenstrich. Modul siehe Tabelle durch certified by Bureau Veritas Services SAS (0062)
Conformity assessment procedure applied for fluids according to Article 4(1)(c.i), first indent. See table for module

Nenndruck Pressure rating	DN NPS	15 ½	20 ¾	25 1	32 1¼	40 1½	50 2	65 -	80 3	100 4	125 -	150 6	200 8	250 10	300 12	400 16
PN 25		ohne ⁽¹⁾			A ⁽²⁾⁽³⁾		H									
PN 40		ohne ⁽¹⁾					H									
Class 150		ohne ⁽¹⁾			A ⁽²⁾⁽³⁾		H									
Class 300		ohne ⁽¹⁾					H									

- Das auf dem Stellgerät aufgebrachte CE-Zeichen hat keine Gültigkeit im Sinne der Druckgeräterichtlinie
The CE marking affixed to the control valve is not valid in the sense of the Pressure Equipment Directive.
- Das auf dem Stellgerät aufgebrachte CE-Zeichen gilt ohne Bezeichnung der benannten Stelle (Kenn-Nr. 0062)
The CE marking affixed to the control valve is valid without specifying the notified body (ID number 0062).
- Die Identifikationsnummer 0062 von Bureau Veritas Services SAS gilt nicht für Modul A.
The identification number 0062 of Bureau Veritas Services SAS is not valid for module A.

Geräte, denen laut Tabelle das Konformitätsbewertungsverfahren Modul H zugrunde liegt, beziehen sich auf die „Zulassungsbescheinigung eines Qualitätssicherungssystems“ ausgestellt durch die benannte Stelle.

Devices whose conformity has been assessed based on Module H refer to the certificate of approval for the quality management system issued by the notified body.

Dem Entwurf zu Grunde gelegt sind Verfahren aus:/The design is based on the procedures specified in the following standards:

DIN EN 12516-2, DIN EN 12516-3 bzw./or ASME B16.24, ASME B16.34, ASME B16.42

Das Qualitätssicherungssystem des Herstellers wird von folgender benannter Stelle überwacht:

The Manufacturer's Quality Assurance System is monitored by following Notified Body

Bureau Veritas Services SAS, 8 Cours du Triangle, 92800 PUTEAUX – LA DEFENSE, France
Hersteller/Manufacturer: SAMSON AG, Weismüllerstraße 3, 60314 Frankfurt am Main, Germany

Frankfurt am Main, 11. Mai 2020/11. May 2020

Thorsten Muth
Senior Director
Sales and After-sales

i.V. P. Schermesser
Peter Schermesser
Director Central Department
Product maintenance, contract development and ETO for valves and actuators

SAMSON AKTIENGESELLSCHAFT
Weismüllerstraße 3 60314 Frankfurt am Main

Telefon: 069 4009-0 Telefax: 069 4009-1507
E-Mail: samson@samson.de

Revision 04

15 Anhang

15.1 Werkzeuge und Anzugsmomente

Nennweite	DN 15...25 NPS ½...1	DN 32...50 NPS 1½...2	DN 65...80 NPS 2½...3
Sitzschlüssel mit Material-Nr.	1280-3010	1280-3011	1280-0305
Haltewerkzeug	1280-3059 für Scheibe (12.1) und Verdrehsicherung (12.2)		
Anzugsmomente (±10 %)			
Ventilsitz	120 Nm (M32 x 1,5)	500 Nm (M58 x 1,5)	1050 Nm (M90 x 1,5)
Mutter (12)	15 Nm		25 Nm
Gehäusemutter (1.1)	10 Nm (M10)	30 Nm (M12)	90 Nm (M16)
Überwurfmutter (5.1)	80 Nm		

15.2 Ersatzteile

2	Kegelstange mit Metallbalgabdichtung	121	Sechskantmutter
10	Überwurfmutter	122	Sicherungsscheibe
11	Sechskantmutter	123	Scheibe
12	Sicherungsscheibe	130	Flachdichtung
13	Scheibe	135	Mutter
17	Kegel	161	Sitz
20	Gehäuse	162	Sitz
22	Typenschild	201	Rohr
27	Flanschrohr	202	Stange
29	Kerbnagel	203	Sechskantmutter
34	Flansch	206	Dichtring (PTFE)
40	Rohr	207	V-Ring-Packung
41	Rohr	208	Scheibe
43	Rohr	209	Druckfeder
44	Rohr	210	Scheibe
46	Dichtring (Graphit)	211	Gewindebuchse
51	Stiftschraube	213	Sechskantmutter
52	Sechskantmutter	214	Gewindestift
56	Schild (Mischventil)	215	Nippel

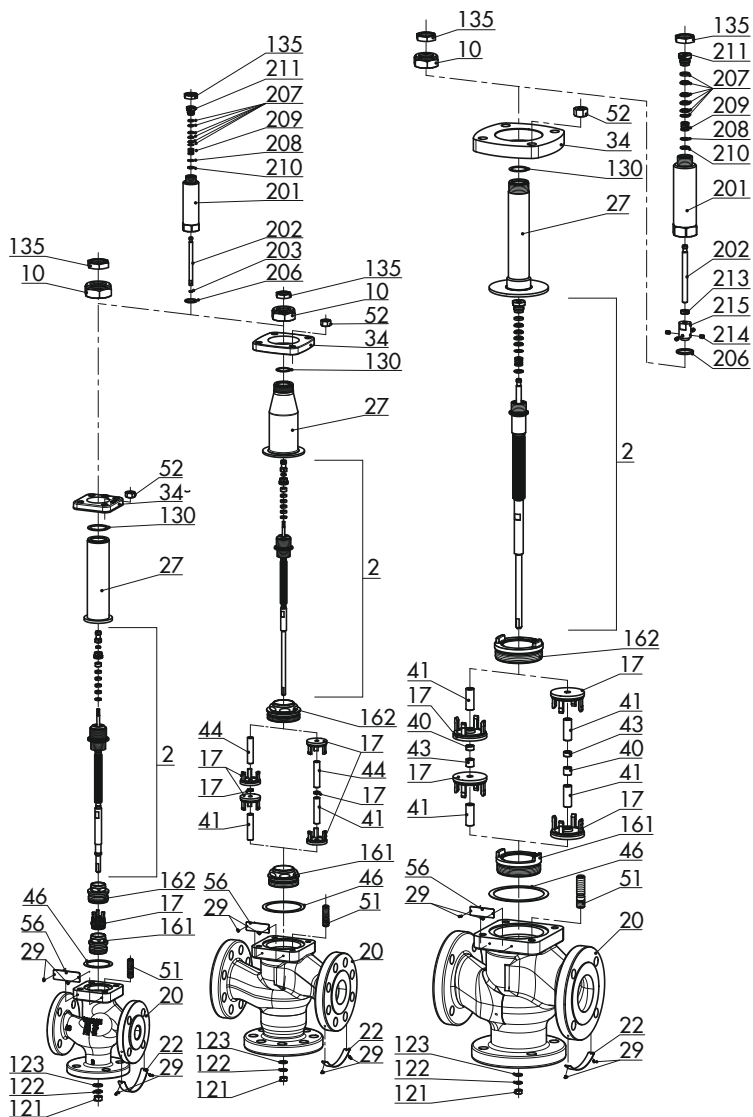

DN 15...25
Misch- oder
Verteilventil

DN 32...50
Mischventil (links)
Verteilventil (rechts)

DN 80
Mischventil (links)
Verteilventil (rechts)

15.3 Service

Für Instandhaltungs- und Reparaturarbeiten sowie bei Auftreten von Funktionsstörungen oder Defekten kann der After Sales Service zur Unterstützung hinzugezogen werden.

E-Mail

Der After Sales Service ist über die E-Mail-Adresse aftersaleservice@samsongroup.com erreichbar.

Adressen der SAMSON AG und deren Tochtergesellschaften

Die Adressen der SAMSON AG und deren Tochtergesellschaften sowie von Vertretungen und Servicestellen stehen im Internet unter www.samsongroup.com oder in einem SAMSON-Produktkatalog zur Verfügung.

Notwendige Angaben

Bei Rückfragen und zur Fehlerdiagnose folgende Informationen angeben:

- Auftrags- und Positionsnummer
- Typ, Erzeugnisnummer, Nennweite und Ausführung des Ventils
- Druck und Temperatur des Durchflussmediums
- Durchfluss in m³/h
- Nennsignalbereich (Stelldruckbereich) (z. B. 1,4 bis 2,3 bar bei einem pneumatischen Antrieb)
- Ist ein Schmutzfänger eingebaut?
- Einbauzeichnung

EB 8135/8136



SAMSON AKTIENGESELLSCHAFT

Weismüllerstraße 3 · 60314 Frankfurt am Main

Telefon: +49 69 4009-0 · Telefax: +49 69 4009-1507

E-Mail: samson@samsongroup.com · Internet: www.samsongroup.com